

INSTRUCCIONES DE EMPLEO

FIG.1

- 1 - Tapa de protección
- 2 - Tapa de conexiones
- 3 - Selectores de ajuste
- 4 - Lente

DESCRIPCIÓN

El detector de movimiento PROXIMAT capta las emisiones invisibles infrarrojas procedentes de personas y otras fuentes de calor sin emitir ningún tipo de radiación. Cuando una fuente de calor se mueve delante del PROXIMAT su circuito de salida se activa; una vez que deja de captar el movimiento se desactiva tras un tiempo de retardo regulable. El PROXIMAT reacciona únicamente cuando las condiciones de luz están por debajo del nivel seleccionado.

INSTALACIÓN

ATENCIÓN: La instalación y el montaje de los aparatos eléctricos debe ser realizada por un instalador autorizado.

ANTES DE PROCEDER A LA INSTALACIÓN DESCONECTE LA ALIMENTACIÓN. El aparato está internamente protegido contra las interferencias por un circuito de seguridad. No obstante, algunos campos magnéticos especialmente fuertes pueden llegar a alterar su funcionamiento, por tanto, no debe instalarse próximo a cargas inductivas (motores, transformadores, antenas de telefonía, centros de transformación, maquinaria industrial, etc.).

MONTAJE

En pared evitando que en su área de detección se encuentren superficies altamente reflectantes (líquidos, mármol, etc.), elementos sujetos a cambios bruscos de temperatura (calefacción, aire acondicionado, posibles corrientes de aire) o fuentes luminosas (FIG.2). Incluye accesorio de fijación en rincón y en esquina (FIG.3).

La altura ideal de montaje es entre 2 y 3 metros y la dirección del movimiento de la fuente de calor se debe procurar que sea transversal a la lente del PROXIMAT. En la instalación del PROXIMAT se debe tener en cuenta que la detección se produce al cruzar sus haces de detección, y por lo tanto si la fuente de calor a detectar va en paralelo a los haces, la detección se produce a una menor distancia, ya que no atraviesa los haces, hasta que llega muy cerca del aparato (FIG.4).

La temperatura ambiente del recinto donde se instala el PROXIMAT influye bastante en la sensibilidad de la detección y por tanto en la distancia de detección. A mayor temperatura peor sensibilidad, ya que el aparato funciona por detección del movimiento de una fuente de calor (en la mayor parte de los casos 36 °C temperatura del cuerpo humano), cuando más cercana a 36 °C sea la temperatura ambiente peor es la detección.

CONEXIÓN

Conectar de acuerdo al esquema de la FIG.5.

PUESTA EN SERVICIO. AJUSTES

En la parte frontal del PROXIMAT se encuentran los selectores: "⌚" para la regulación del tiempo de retardo, "S" para regular la sensibilidad de detección y "D" ☀️ para regular la luminosidad (FIG.7).

AJUSTE DEL CAMPO DE DETECCIÓN

El PROXIMAT se suministra con 2 limitadores del área de detección. Cada accesorio está dividido en 2 sectores y 4 alturas, que pueden ser recortados según necesidades. Para excluir un sector del campo cubra la parte correspondiente de la lente con los limitadores adaptados a sus necesidades. Además la cabeza puede girar 180° desplazando la zona de detección (FIG.6).

Para ajustar el campo de detección seguir los siguientes pasos:

- Gire el selector "S" a la posición máxima.
- Gire el selector "D" ☀️ hasta la posición "☀️".
- El selector "⌚" a la posición mínima.

Comprobar la cobertura moviéndose en los límites del campo de detección.

AJUSTE DE LA LUMINOSIDAD

El PROXIMAT puede ser graduado de tal manera que actúe solamente cuando las condiciones de luz están por debajo del nivel seleccionado. Girando el selector "D" ☀️ hacia la posición "☀️", reaccionará en cualquier condición de luminosidad. Girando hacia la posición "D", solamente reaccionará en condiciones de muy baja luminosidad. Cuando la luminosidad ambiental sea la deseada para el funcionamiento del detector, girar el potenciómetro "D" ☀️ hasta la posición "D". A continuación girar hacia la derecha lentamente hasta que se encienda la iluminación.

Para que los cambios realizados en los potenciómetros de ajuste del equipo tengan efecto, es necesario salir del área de detección y esperar al apagado de la instalación.

AJUSTE DEL RETARDO DE DESCONEXIÓN

Girando el selector "⌚" el retardo de desconexión será en el tope izquierdo 10 segundos y en el tope derecho de 10 minutos aproximadamente.

La sensibilidad de captador puede verse reducida si la temperatura del objeto a detectar está próxima a la temperatura ambiente. Una vez finalizada la temporización el PROXIMAT tiene un periodo de inactividad de 3 segundos aproximadamente en los que no detecta.

CARACTERÍSTICAS TÉCNICAS

Alimentación	230 V~ 50 Hz.
Poder de Ruptura	μ 10 A 230 V~ cos φ = 1
Cargas máximas recomendadas	FIG.5
Consumo Propio	8 VA (1 W aprox.)
Rango de luminosidad	5 - 2000 Lux.
Rango de temporización	De 10 s a 10 min. aprox.
Ángulo de detección	240°
Campo de detección	12 metros a 20 °C
Temperatura de funcionamiento	-10 °C a +40 °C
Tipo de protección	IP 45

USAGE INSTRUCTIONS

FIG.1

- | | |
|----------------------|--------------------------|
| 1 - Protective cover | 3 - Adjustment selectors |
| 2 - Connection cover | 4 - Lens |

DESCRIPTION

The PROXIMAT motion detector captures invisible infrared light from people or other heat sources, but without emitting any type of radiation.

When a heat source moves in front of a PROXIMAT, its output circuit will be activated and once it no longer captures this movement it will be deactivated after an adjustable time delay.

The PROXIMAT will only react in this way when the environmental light conditions are below a pre-established level.

INSTALLATION

WARNING: The assembly and installation of the electrical equipment must only be carried out by an authorised installer.

THE POWER SUPPLY MUST BE SWITCHED OFF BEFORE COMMENCING THE INSTALLATION.

The unit is internally protected by a safety circuit against interference. However, very strong magnetic fields can modify its operation. It should not, therefore, be installed close to inductive loads, such as motors, transformers and telephony antennas etc.

MOUNTING

On a wall, taking care to avoid highly reflective surfaces, such as liquids and marble etc, elements that are subject to sharp changes in temperature (heating, air conditioning or any possible air currents) or light sources (FIG.2).

Fastening accessory for inner and outer corners included (FIG.3).

The ideal mounting height is between two and three metres and the heat source movement should be transversal to the PROXIMAT lens. The PROXIMAT installation should take into account that detection is produced by the crossing of the detection beams, and therefore, if the heat source to be detected is parallel to be beams, the detection will be produced at a closer distance because it can come much closer before being detected since it does not cross the beams (FIG.4).

The ambient temperature where the PROXIMAT is installed can significantly affect detection sensitivity and hence, the detection distance. Higher temperatures means reduced sensitivity because the apparatus operates by detecting the movement of a heat source (in most cases, this temperature is 36 °C, that of the human body), the closer the ambient temperature is to 36 °C, the poorer the detection.

CONNECTION

The unit should be connected as shown in FIG.5.

START UP. ADJUSTMENTS

The front of the PROXIMAT contains the selectors: "⊙" for delay time adjustment, "S" for detection sensitivity and "D" ☼ for luminosity adjustment (FIG.7).

ADJUSTING THE DETECTION FIELD

The PROXIMAT is supplied with two detection limiters. Each accessory is divided in two sectors and four heights, which can be adapted according to individual requirements. Field sectors may be excluded by covering the corresponding part of the lens with the supplied limiters adapted to the required size. Also the head can be rotated through 180° moving the detection zone (FIG.6).

The following steps are required for detection field adjustment:

- Turn selector "S" to the maximum position.
- Turn the selector "D" ☼ to the "☼" position.
- Set selector "⊙" to minimum.

Check coverage by moving within the detection field limits.

ADJUSTING LUMINOSITY

The PROXIMAT can be graduated so that it only activates when the light conditions are below an established level. Turning the selector "D" ☼ to the "☼" position, it will react in any light conditions. By turning it to the "D" position, it will only react under conditions of low luminosity.

When the environmental luminosity is correct for detector operation, rotate the "D" ☼ potentiometer to the "D" position. Then turn it slowly to the right until the indicator lamp lights up.

For the changes made to take effect in the potentiometers in the adjustment of the equipment, it is necessary to get out from the detection area and wait for the installation to be turned off.

ADJUSTING THE SWITCH-OFF DELAY

By turning the "⊙" control from fully counter clockwise to fully clockwise; the delay can be varied between approximately ten seconds and ten minutes.

The capture sensitivity may be reduced if the object's temperature is close to the environmental temperature.

Once the PROXIMAT timing has been completed, there is an approximate three-second period of inactivity during which it cannot detect.

TECHNICAL SPECIFICATIONS

Power supply	230 V~ 50 Hz.
Breaking capacity	μ 10 A 230 V~ cos φ = 1
Maximum recommended loads	FIG.5
Own consumption	8 VA (1 W approx.)
Luminosity range	5 - 2000 Lux.
Timer range	10 seconds to 10 min. approx.
Detection angle	240°
Detection field	12 meters at 20°C
Operating temperature range	-10 °C a +40 °C
Protection type	IP 45

INSTRUCTIONS D'EMPLOI

FIG.1

- | | |
|-------------------------|------------------------|
| 1 - Cache de protection | 3 - Boutons de réglage |
| 2 - Cache de connexions | 4 - Lentille |

DESCRIPTION

Le détecteur de mouvement PROXIMAT capte les émissions infrarouges invisibles provenant des personnes et d'autres sources de chaleur sans émettre aucun type de radiation.

Lorsqu'une source de chaleur bouge devant le PROXIMAT, son circuit de sortie s'active; une fois qu'il cesse de capter le mouvement, il se désactive au bout d'un délai réglable.

Le PROXIMAT ne réagit que lorsque les conditions de lumière sont en dessous du niveau sélectionné.

INSTALLATION

ATTENTION : l'installation et le montage des appareils électriques doivent être réalisés par un installateur agréé.

AVANT DE PROCÉDER À L'INSTALLATION DÉCONNECTEZ L'ALIMENTATION.

L'appareil est internement protégé contre les interférences par un circuit de sécurité. Toutefois, certains champs magnétiques particulièrement forts peuvent arriver à altérer son fonctionnement. Par conséquent, il ne doit pas être installé à proximité de charges inductives (moteurs, transformateurs, antennes de téléphonie, etc.).

MONTAGE

Mural, en évitant qu'il y ait dans sa zone de détection des surfaces hautement réfléchissantes (liquides, marbre, etc.), des éléments sujets à de brusques changements de température (chauffage, air climatisé, courants d'air) ou des sources lumineuses (FIG.2).

Il inclut un accessoire de fixation pour les coins et les angles (FIG.3).

La hauteur idéale de montage est comprise entre 2 et 3 mètres et la direction du mouvement de la source de chaleur doit être transversale par rapport à la lentille du PROXIMAT. Lors de l'installation du PROXIMAT, il faut tenir compte du fait que la détection se produit lorsque l'on croise ses faisceaux de détection. Par conséquent, si la source de chaleur à détecter avance parallèlement aux faisceaux, la détection se produit à une plus faible distance, puisque qu'elle ne traverse les faisceaux que lorsqu'elle arrive très près de l'appareil (FIG.4).

La température ambiante de l'enceinte où est installé le PROXIMAT a une influence notable sur la sensibilité de la détection et, par conséquent, sur la distance de détection. Plus la température est élevée, plus la sensibilité est faible, puisque l'appareil fonctionne par détection du mouvement d'une source de chaleur (dans la plupart des cas 36°C, température du corps humain). Plus la température ambiante se rapproche de 36°C plus la détection est faible.

CONNEXION

Connecter conformément au schéma de FIG.5.

MISE EN MARCHÉ. RÉGLAGES

Sur la partie frontale du PROXIMAT se trouvent les sélecteurs : "⊙" pour la régulation du délai de retard, "S" pour régler la sensibilité de détection et "D" ☼ pour régler la luminosité (FIG.7).

RÉGLAGE DU CHAMP DE DÉTECTION

Le PROXIMAT est fourni avec 2 limiteurs de zone de détection. Chaque accessoire est divisé en 2 secteurs et 4 hauteurs, qui peuvent être réglés selon les besoins. Pour exclure un secteur du champ, couvrez la partie correspondante de la lentille avec les limiteurs adaptés à vos besoins. Aussi la tête peut tourner de 180° permettant de déplacer la zone de détection (FIG.6).

Pour régler le champ de détection, procédez comme suit :

- Tournez le sélecteur "S" jusqu'à la position maximale.
- Tournez le sélecteur "D" ☼ jusqu'à la position "☼".
- Tournez le sélecteur "⊙" jusqu'à la position minimale.

Vérifiez la couverture en vous déplaçant dans les limites du champ de détection.

RÉGLAGE DE LA LUMINOSITÉ

Le détecteur de mouvement PROXIMAT peut être réglé de façon à agir seulement lorsque les conditions de lumière sont en dessous du niveau sélectionné. En tournant le sélecteur "D" ☼ jusqu'à la position "☼", il réagira dans n'importe quelle condition de luminosité. En tournant jusqu'à la position "D", il ne réagira que dans des conditions de luminosité très faible.

Quand la luminosité ambiante est celle souhaitée pour le fonctionnement du détecteur, tournez le potentiomètre "D" ☼ jusqu'à la position "D". Ensuite, tournez vers la droite jusqu'à ce que l'indicateur lumineux s'allume.

Pour les modifications apportées à l'équipe de soutiers pour prendre effet, vous devez quitter la zone de détection et d'attendre l'arrêt de l'installation.

RÉGLAGE DU DÉLAI DE DÉCONNEXION

En tournant le sélecteur "⊙", le délai de déconnexion sera : environ 10 secondes à la butée gauche, et environ 10 minutes à la butée droite.

La sensibilité du capteur peut diminuer si la température de l'objet à détecter est proche de la température ambiante.

Une fois la temporisation achevée, le PROXIMAT a une période d'inactivité de 3 secondes environ pendant laquelle la détection est inactive.

CARACTÉRISTIQUES TECHNIQUES

Alimentation	230 V~ 50 Hz
Pouvoir de rupture	μ 10 A 230 V~ cos φ = 1
Charges maximales recommandées :	FIG.5
Consommation propre	8 VA (environ 1 W)
Intervalle de luminosité	5 - 2000 Lux
Intervalle de temporisation	De 10 s à 10 min. approx.
Angle de détection	240°
Champ de détection	12 mètres à 20 °C
Température de fonctionnement	-10 °C à +40 °C
Type de protection	IP 45

BEDIENUNGSANLEITUNG

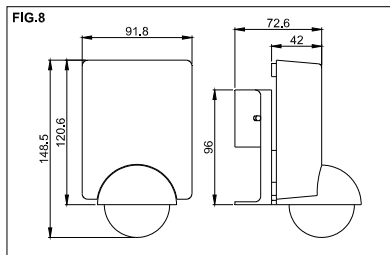
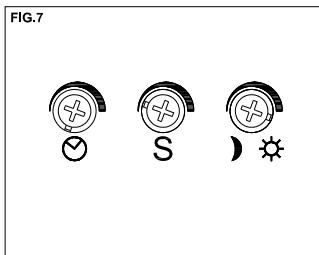
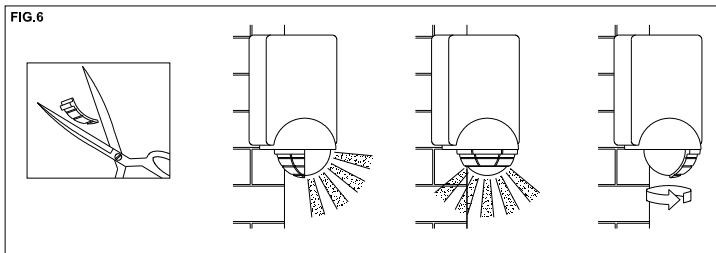
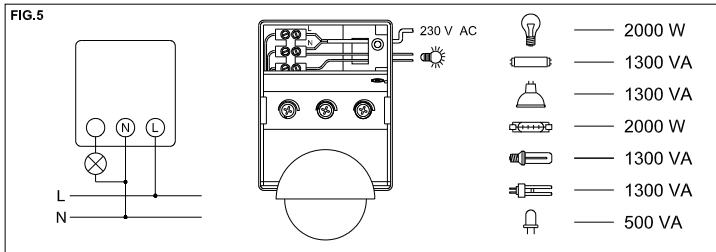
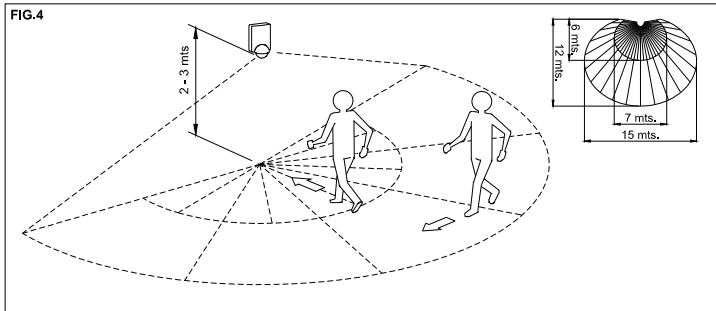
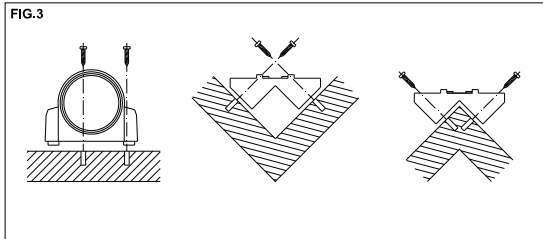
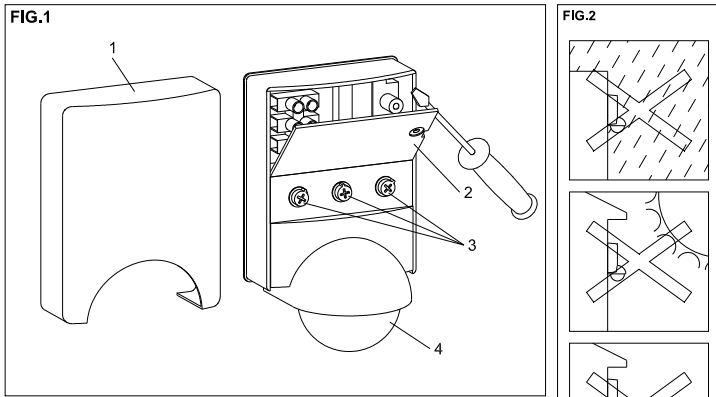

FIG.1

- 1 - Schutzdeckel
- 2 - Deckel Anschlussklemmen
- 3 - Einstellregler
- 4 - Lens

BESCHREIBUNG

Der Bewegungsmelder PROXIMAT empfängt die unsichtbare infrarote Strahlung die von Personen oder sonstigen Wärmequellen ausgeht, ohne selbst Strahlung auszusenden. Wenn sich eine Wärmequelle vor dem PROXIMAT entlang bewegt, wird dessen Ausgangskreis aktiviert, wird keine Bewegung mehr erkannt, schaltet sich der Ausgangskreis nach einer einstellbaren Verzögerungszeit ab. Der Näherungsschalter PROXIMAT reagiert nur, wenn die Helligkeit unterhalb des eingestellten Wertes liegt.

INSTALLATION

ACHTUNG: Installation und Montage elektrischer Geräte dürfen nur durch zugelassenes Fachpersonal erfolgen.

VOR BEGINN DER INSTALLATIONSARBEITEN DIE SPANNUNG ABSCHALTEN

Das Gerät ist intern durch eine Sicherheitsschaltung gegen Störungen geschützt. Dennoch können besonders starke magnetische Felder die Funktion beeinflussen. Das Gerät daher nicht in unmittelbarer Nähe von Geräten installieren, die starke Magnetfelder erzeugen (Motoren, Transformatoren, Umspannwerke, industrielle Maschinen, Antennen für Mobiltelefone usw.).

MONTAGE

Bei Wandmontage vermeiden, dass sich im Erkennungsbereich stark reflektierende Oberflächen (Flüssigkeiten, Marmor usw.) und Elemente mit plötzlicher Temperaturänderung (Heizung, Klimaanlage, mögliche Luftströmungen usw.) oder Lichtquellen befinden (FIG.2).

Die ideale Montagehöhe beträgt 2 bis 3 m, die Bewegung der Wärmequelle sollte quer zur Linse des PROXIMAT erfolgen. Bei der Installation des PROXIMAT ist zu beachten, dass die Erkennung durch Bewegung quer zu den Erkennungsbündeln erfolgt. Bewegt sich die Wärmequelle in Richtung der Bündel, erfolgt die Erkennung erst bei einem wesentlich geringeren Abstand vom Gerät (FIG.4).

Die Umgebungstemperatur in dem Bereich, in dem der PROXIMAT installiert wird, beeinflusst die Erkennungsempfindlichkeit und damit den Erkennungsabstand in erheblichem Maße. Je höher die Temperatur ist, um so schlechter ist die Empfindlichkeit, da die Funktion auf der Erkennung der Bewegung einer Wärmequelle beruht.

Die Erkennung wird um so schlechter, je näher die Umgebungstemperatur an 36 °C liegt (normalerweise ist 36 °C die Körpertemperatur).

ANSCHLUSS

Schließen Sie das Gerät entsprechend Schaltbild an FIG.5.

INBETRIEBNAHME UND EINSTELLUNGEN

Auf der Frontseite des PROXIMAT befinden sich folgende Einstellregler "⊕" zur Einstellung der Verzögerungszeit, "S" zur Einstellung der Empfindlichkeit und "⊖" zur Einstellung der Helligkeit (FIG.7).

EINSTELLUNG DES ERKENNUNGSBEREICHS

Der PROXIMAT wird mit 2 Begrenzern für den Erkennungsbereich geliefert. Jeder Begrenzer ist in 2 Sektoren und 4 Höhenstufen unterteilt, die entsprechend den Erfordernissen ausgeschnitten werden können. Um einen bestimmten Sektor auszublenden wird der nicht benötigte Bereich der Linse mit dem entsprechend ausgeschnittenen Begrenzer abgedeckt. Der Kopf kann wie dargestellt zur Verschiebung des Erkennungsbereichs um 180° gedreht werden (FIG.6).

Zur Einstellung des Erkennungsbereichs die folgenden Schritte ausführen:

- Den Einstellregler "S" auf Maximum drehen
- Den Einstellregler "⊖" in die Stellung "⊕" drehen.
- Den Einstellregler "⊕" auf Minimum drehen.

Überprüfen Sie den Erkennungsbereich, indem Sie sich innerhalb der gewünschten Grenzen bewegen.

EINSTELLUNG DER HELLIGKEIT

Der Näherungsschalter PROXIMAT ist so einstellbar, dass er erst schaltet, wenn die Helligkeit einen bestimmten eingestellten Wert unterschreitet. Wenn Sie den Einstellregler "⊖" bis zu der Stellung "⊕" drehen, reagiert der Näherungsschalter bei beliebig n Lichtverhältnissen. Durch Drehen in Stellung (⊖) wird erreicht, dass der Näherungsschalter erst bei einer sehr geringen Helligkeit reagiert. Wenn die für den Betrieb des Bewegungsmelders gewünschte Helligkeit erreicht ist, den Regler "⊖" in Stellung (⊖) drehen. Drehen Sie diesen anschließend langsam so weit nach rechts, bis die Beleuchtung eingeschaltet wird.

Damit die vorgenommenen Änderungen in den Potentiometern auf die Anpassung in der Anlage wirken, ist es notwendig sich aus dem Erfassungsbereich zu entfernen und zu warten, dass die Installation ausgeschaltet wird.

EINSTELLUNG DER ABSCHALTVERZÖGERUNG

Den Regler (⊕) für die Verzögerungszeit einstellen: am linken Anschlag 10 s und am rechten Anschlag etwa 10 Minuten.

Die Empfindlichkeit des Näherungsschalters vermindert sich, wenn sich die Temperatur des zu erkennenden Objekts wenig von der Umgebungstemperatur unterscheidet.

Nach Ablauf der Verzögerungszeit durchläuft der PROXIMAT ein inaktives Intervall von etwa 3 Sekunden, in dem keine Bewegungen erkannt werden.

TECHNISCHE DATEN

- Speisespannung: 230 V~ 50 Hz.
- Schaltleistung: μ 10 A 230 V~ $\cos \phi = 1$
- Maximale empfohlene Lasten: **FIG.5**
- Eigenverbrauch: 8 VA (etwa 1 W)
- Helligkeitsbereich: 5 - 2000 Lux.
- Verzögerungszeit: Von etwa 10 s bis 10 min.
- Erkennungswinkel: 240°
- Erkennungsbereich: 12 m bei 20 °C
- Betriebstemperatur: -10 °C bis +40 °C
- Schutzart: IP 45

INSTRUÇÕES DE UTILIZAÇÃO

FIG.1

- | | |
|------------------------|-------------------------|
| 1 - Tampa de protecção | 3 - Botões de regulação |
| 2 - Tampa de ligações | 4 - Lente |

DESCRIÇÃO

O detetor de movimento PROXIMAT capta as emissões infravermelhas invisíveis procedentes de pessoas e de outras fontes de calor sem emitir nenhum tipo de radiação. Quando uma fonte de calor se move diante do PROXIMAT, activa-se o seu circuito de saída; uma vez que deixa de captar o movimento, desactiva-se após um tempo de atraso regulável. O PROXIMAT reage apenas quando as condições de luz estiverem por baixo do nível seleccionado.

INSTALAÇÃO

ATENÇÃO: A instalação e a montagem dos aparelhos eléctricos deve ser realizada por um instalador autorizado.

ANTES DE PROCEDER À INSTALAÇÃO, DESLIGUE A ALIMENTAÇÃO.

O aparelho está internamente protegido contra as interferências por um circuito de segurança. Não obstante, alguns campos magnéticos especialmente fortes podem chegar a alterar o seu funcionamento; portanto, não deve ser instalado perto de cargas indutivas (motores, transformadores, antenas de telefonia, etc.).

MONTAGEM

Na parede, evitando que, na sua área de detecção, se encontrem superfícies altamente reflectoras (líquidos, mármore, etc.), elementos sujeitos a bruscas mudanças de temperatura (aquecimento, ar condicionado, possíveis correntes de ar) ou fontes luminosas (FIG.2).

Inclui acessório de fixação no canto e na esquina (FIG.3).

A altura ideal de montagem é entre 2 e 3 metros e deve-se procurar que a direcção do movimento da fonte de calor seja transversal à lente do PROXIMAT. Na instalação do PROXIMAT deve-se ter em conta que a detecção se produz ao atravessar os seus feixes de detecção e, portanto, se a fonte de calor a detectar vai em paralelo aos feixes, produz-se a detecção a uma menor distância, já que não atravessa os feixes, até que chega muito perto do aparelho (FIG.4).

A temperatura ambiente do recinto onde se instala o PROXIMAT influi bastante na sensibilidade da detecção e, portanto, na distância de detecção. Quanto maior for a temperatura, pior será a sensibilidade, já que o aparelho funciona por detecção do movimento de uma fonte de calor (na maior parte dos casos, 36°C temperatura do corpo humano); quando mais próxima de 36°C for a temperatura ambiente, pior será a detecção.

LIGAÇÃO

Ligar de acordo com o esquema do FIG.5.

COLOCAÇÃO EM SERVIÇO. AFINAÇÕES

Na parte frontal do PROXIMAT encontram-se os selectores: "☺" para a regulação do tempo do atraso, "S" para regular a sensibilidade de detecção e "☺" ☺ para regular a luminosidade (FIG.7).

REGULAÇÃO DO CAMPO DE DETECÇÃO

O PROXIMAT é fornecido com 2 limitadores da área de detecção. Cada acessório é dividido em 2 sectores e 4 alturas, que podem ser recortados consoante as necessidades. Para excluir um sector do campo, cubra a parte correspondente da lente com os limitadores adaptados às suas necessidades. Também a cabeça pode rodar 180°, deslocando a zona de detecção (FIG.6).

Para regular o campo de detecção, deve dar os seguintes passos:

- Rode o selector "S" para a posição de máximo.
- Rode o selector "☺" ☺ para a posição "☺".
- O selector "☺" ☺ para a posição mínima.

Verifique a cobertura movendo-se nos limites do campo de detecção.

REGULAÇÃO DA LUMINOSIDADE

O interruptor de proximidade PROXIMAT pode ser graduado de tal maneira que actue apenas quando as condições de luz estiverem por baixo do nível seleccionado. Rodando o selector "☺" ☺ para a posição (☺), reagirá em qualquer condição de luminosidade. Rodando-o para a posição (☺), apenas, reagirá em condições de luminosidade muito baixa.

Quando a luminosidade ambiental for a desejada para o funcionamento do detector, rode o potenciômetro "☺" ☺ para a posição (☺). De seguida girar para a direita lentamente até que a luz se ligue.

Para que as alterações realizadas nos potenciômetros de ajuste do equipamento surtam efeito, é necessário sair da área de detecção e esperar que a instalação se desligue.

REGULAÇÃO DO ATRASO DE DESLIGAÇÃO

Rodando o selector "☺" o retardo de desligação será: no topo esquerdo, 10 segundos, e no topo direito, 10 minutos aproximadamente.

A sensibilidade de captador pode ser reduzida se a temperatura do objecto a detectar está próxima da temperatura ambiente. Uma vez finalizada a temporização, o PROXIMAT tem um período de inactividade de 3 segundos, aproximadamente, nos quais não detecta.

CARACTERÍSTICAS TÉCNICAS

Alimentação	230 V~ 50 Hz.
Poder de Ruptura	μ 10 A 230 V~ cos φ = 1
Cargas máximas recomendadas:	FIG.5
Consumo Próprio	8 VA (1 W aprox.)
Intervalo de luminosidade	5 - 2000 Lux.
Intervalo de temporização	De 10 s a 10 min. aprox.
Ângulo de detecção	240°
Campo de detecção	12 metros a 20 °C
Temperatura de funcionamento	-10 °C a +40 °C
Tipo de protecção	IP 45

ΟΔΗΓΙΕΣ ΧΡΗΣΗΣ

FIG.1

- | | |
|--------------------------|-----------------------|
| 1 - Προστατευτικό καπακι | 3 - Κουμπία ρυθμίσεων |
| 2 - Καπακι συνδέσεων | 4 - Φακός |

ΠΕΡΙΓΡΑΦΗ

Ο ανιχνευτής κίνησης PROXIMAT ανιχνεύει τις αόρατες υπέρυθρες εκπομπές που προέρχονται από άτομα ή άλλες πηγές θερμότητας χωρίς να εκπέμπει κανενός είδους ακτινοβολία.

Όταν μία πηγή θερμότητας κινείται μπροστά από το PROXIMAT, ενεργοποιείται το κύκλωμα εξόδου του. Μόλις σταματήσει να ανιχνεύει την κίνηση, απενεργοποιείται μετά από έναν ρυθμιζόμενο χρόνο καθυστέρησης.

Το PROXIMAT αντιδρά μόνο όταν οι συνθήκες φωτισμού είναι κάτω από το προεπιλεγμένο επίπεδο.

ΕΓΚΑΤΑΣΤΑΣΗ

ΠΡΟΣΟΧΗ: Η εγκατάσταση και η συναρμολόγηση των ηλεκτρικών συσκευών πρέπει να πραγματοποιείται από εξουσιοδοτημένο τεχνικό.

ΠΡΙΝ ΚΑΝΕΤΕ ΤΗΝ ΕΓΚΑΤΑΣΤΑΣΗ ΑΠΟΣΥΝΔΕΣΤΕ ΤΗΝ ΤΡΟΦΟΔΟΣΙΑ.

Η συσκευή προστατεύεται εσωτερικά από τις παρεμβολές κυκλώματος ασφαλείας. Παρόλα αυτά, μερικά ιδιαίτερα ισχυρά μαγνητικά πεδία μπορούν να επηρεάσουν τη λειτουργία του, επομένως η εγκατάστασή του δεν πρέπει να γίνεται κοντά σε επαγωγικά φορτία (κινητήρες, μετασχηματιστές, κεραίες τηλεφωνίας, κτλ.)

ΣΥΝΑΡΜΟΛΟΓΗΣΗ

Εγκατάσταση στον τοίχο. Στον χώρο ανίχνευσης δεν θα πρέπει να υπάρχουν επιφάνειες με υψηλή αντανάκλαση (υγρά, μάρμαρο, κτλ.), αντικείμενα με απότομες αλλαγές θερμοκρασίας (θέρμανση, κλιματιστικό, ρεύματα αέρα) ή πηγές φωτός (FIG.2).

Περιλαμβανεί εξάρτημα στερέωσης σε εσωτερική ή εξωτερική γωνία (FIG.3).

Το ιδανικό ύψος εγκατάστασης είναι από 2 ως 3 μέτρα και η κατεύθυνση της κίνησης της πηγής θερμότητας πρέπει να είναι εγκάρσια στον φακό του PROXIMAT. Κατά την εγκατάστασή του PROXIMAT πρέπει να λαμβάνεται υπόψη ότι η ανίχνευση πραγματοποιείται με τη διασάυρωση των ακτινών ανίχνευσής του. Επομένως, αν η πηγή θερμότητας κινείται παράλληλα στις ακτίνες, η ανίχνευση πραγματοποιείται σε μικρότερη απόσταση, καθώς δεν περνάει από τις ακτίνες παρά μόνο όταν έχει φτάσει πολύ κοντά στη συσκευή (FIG.4).

Η θερμοκρασία περιβάλλοντος του χώρου όπου έχει εγκατασταθεί το PROXIMAT επηρεάζει σε μεγάλο βαθμό την ευαισθησία ανίχνευσης και επομένως την απόσταση ανίχνευσης. Όσο πιο μεγάλη είναι η θερμοκρασία τόσο μειώνεται η ευαισθησία. Δεδομένου ότι η συσκευή λειτουργεί με την κίνηση πηγής θερμότητας (στις περισσότερες περιπτώσεις 36°C του ανθρώπινου σώματος), όσο πιο κοντά στους 36°C είναι η θερμοκρασία περιβάλλοντος τόσο μειώνεται η ικανότητα ανίχνευσης.

ΣΥΝΔΕΣΗ

Συνδέστε τη συσκευή σύμφωνα με FIG.5.

ΛΕΙΤΟΥΡΓΙΑ ΡΥΘΜΙΣΕΩΣ

Τα κουμπιά επιλογής βρίσκονται στο μπροστινό μέρος του PROXIMAT: "☺" για τη ρύθμιση του χρόνου καθυστέρησης, "S" για τη ρύθμιση της ευαισθησίας ανίχνευσης και "☺" ☺ για τη ρύθμιση της φωτεινότητας (FIG.7).

ΡΥΘΜΙΣΗ ΠΕΔΙΟΥ ΑΝΙΧΝΕΥΣΗΣ

Για να ελέγξετε την κάλυψη, μετακινηθείτε στα όρια του πεδίου ανίχνευσης. Το PROXIMAT παρέχεται με δύο περιοριστές περιοχής ανίχνευσης. Κάθε εξάρτημα χωρίζεται σε 2 τομείς και 4 ύψη που μπορούν να μειωθούν ανάλογα με τις ανάγκες. Για να αποκλείσετε έναν τομέα του πεδίου καλύψτε το αντίστοιχο μέρος του φακού με τους περιοριστές ανάλογα με τις ανάγκες σας. Η κεφαλή μπορεί να περιστραφεί κατά 180° αλλάζοντας την περιοχή ανίχνευσης (FIG.6).

- Ρυθμίστε το πεδίο ανίχνευσης ακολουθώντας τα εξής βήματα:
- Ρυθμίστε το κουμπί επιλογής "S" στο μέγιστο.
- Ρυθμίστε το κουμπί επιλογής "☺" ☺ στη θέση "☺".
- Το κουμπί επιλογής "☺" στο ελάχιστο.

ΡΥΘΜΙΣΗ ΦΩΤΕΙΝΟΤΗΤΑΣ

Ο διακόπτης εγγύτητας PROXIMAT μπορεί να ρυθμιστεί έτσι ώστε να ενεργεί μόνο όταν οι συνθήκες φωτός είναι κάτω από το προεπιλεγμένο επίπεδο. Αν ρυθμίσετε το κουμπί επιλογής "☺" ☺ στη θέση (☺), θα αντιδρά σε οποιοδήποτε συνθήκες φωτισμού. Αν το ρυθμίσετε στη θέση (☺), μόνο, θα αντιδρά σε συνθήκες πολύ χαμηλού φωτισμού.

Όταν ο φωτισμός του χώρου είναι ο επιθυμητός για τη λειτουργία του ανιχνευτή, γυρίστε το ποτενσιόμετρο "☺" ☺ στη θέση (☺). Στη συνέχεια γυρίστε το αργά προς τα δεξιά μέχρι να ανάψει η φωτεινή ένδειξη.

Για να ενεργοποιηθούν οι αλλαγές που κάναμε με το ποτενσιόμετρο κατά τη ρύθμιση της συσκευής, είναι απαραίτητο να βγούμε έξω από τη γωνία ανίχνευσης μέχρι η εγκατάστασή να σβήσει.

ΡΥΘΜΙΣΗ ΚΑΘΥΣΤΕΡΗΣΗΣ ΑΠΟΣΥΝΔΕΣΗΣ

Με το κουμπί επιλογής "☺" ο χρόνος καθυστέρησης αποσύνδεσης θα είναι: στο πάνω αριστερά 10 δευτερόλεπτα και στο πάνω δεξιά 10 λεπτά περίπου.

Η ευαισθησία του ανιχνευτή μπορεί να μειωθεί, αν η θερμοκρασία του αντικείμενου προς ανίχνευση είναι παρόμοια με τη θερμοκρασία περιβάλλοντος. Όταν ολοκληρωθεί η ρύθμιση του χρόνου καθυστέρησης, το PROXIMAT παραμένει ανενεργό για 3 δευτερόλεπτα περίπου κατά τα οποία δεν ανιχνεύει.

ΤΕΧΝΙΚΑ ΧΑΡΑΚΤΗΡΙΣΤΙΚΑ

Τροφοδοσία	230 V~ 50 Hz.
Ισχύς διακοπής	μ 10 A 230 V~ cos φ = 1
Μέγιστα προτεινόμενα φορτία	FIG.5
Κατανάλωση	8 VA (1 W περίπου)
Εύρος φωτεινότητας	5 - 2000 Lux.
Εύρος χρόνου καθυστέρησης	Από 10 δευτερόλεπτα ως 10 λεπτά περίπου
Γωνία ανίχνευσης	240°
Πεδίο ανίχνευσης	12 μέτρα στους 20 °C
Θερμοκρασία λειτουργίας	-10 °C ως +40 °C
Τύπος προστασίας	IP 45

NÁVOD K POUŽITÍ

FIG.1

- 1 - Ochranný kryt
- 2 - Kryt svorek

- 3 - Nastavovací potenciometry
- 4 - Čočka

POUŽITÍ

Pohybové čidlo PROXIMAT přijímá neviditelné infračervené záření, které je vyzařováno lidmi nebo jinými tepelnými zdroji. Pohybem tepelného zdroje ve snímané zóně čidla PROXIMAT se zapne výstupní obvod se spínaným zařízením. Pokud následně ve snímané zóně nedojde k pohybu, čidlo automaticky spínané zařízení vypne po uplynutí nastaveného času zpoždění. Pohybové čidlo spíná jen tehdy, když je intenzita světla v okolí čidla v rozsahu nastavené úrovně intenzity světla pro spínání pohybového čidla.

UPOZORNĚNÍ

Připojení a montáž smí provádět pouze osoba s odpovídající elektrotechnickou kvalifikací v souladu s platnými předpisy a normami. Před samotnou instalací vypněte napájecí napětí obvodu, do kterého bude pohybové čidlo připojeno! Přístroj obsahuje ochranu proti vnějším rušivým vlivům, přesto však může být jeho provoz narušen, zejména při zvlášť silném magnetickém poli. Proto pohybové čidlo neumísťujte v blízkosti indukčních zařízení (motory, transformátory, stykače atd.).

MONTÁŽ

Při montáži zajistěte, aby se ve snímané zóně nenacházely silně reflexivní povrchy (tekutiny, mramor atd.) a zařízení s náhlou změnou teploty (topení, klimatizace, světelné zdroje atd.) nebo předměty, které se mohou pohybovat vlivem větru (záclony, rostliny atd.). Vyhněte se tak nežádoucím bezdůvodným spínáním (FIG.2).

Zařízení je možné uchytit na povrch nebo se speciálním držákem na povrch vnitřního a vnějšího rohu (FIG.3).

Ideální montážní výška je přibližně 2 až 3 metry. Při výběru místa pro umístění pohybového čidla dbejte na to, aby byl pohyb ve snímané zóně příčný ke snímacímu svazku (viz FIG.4), dosáhnete tak největší citlivosti snímání. Při pohybu ve směru snímacího svazku se citlivost snižuje a pohybové čidlo reaguje v malé vzdálenosti. Šipka na obrázcích udává směr pohybu osoby nebo předmětu.

Teplota okolí, v němž bylo čidlo nainstalované, velkou měrou ovlivňuje jeho citlivost a velikost snímané zóny. Se stoupající teplotou se citlivost snižuje, jelikož čidlo snímá teplotu tepelného zdroje (standardně 36 °C, teplota lidského těla), a čím více se teplota okolí přibližuje k 36 °C, tím hůře pohybové čidlo reaguje.

ZAPOJENÍ

Zařízení zapojte podle schématu zapojení na FIG.5.

UVEDENÍ DO PROVOZU A NASTAVENÍ

Na přední straně pohybového čidla PROXIMAT jsou tyto ovládací prvky: (⊕) pro nastavení zpoždění, (S) pro citlivost snímání a (D ⊕) pro intenzitu světla spínání (FIG.7).

NASTAVENÍ SNÍMANÉ ZÓNY

Chcete-li deaktivovat část snímané zóny, zakryjte příslušnou část čidla dodanou krytkou. Snímanou zónu můžete nastavit i otáčením čidla, které lze provádět v rozsahu 180°.

Hlava se dokáže otáčet horizontálně přibližně o 180°. Detekční oblast můžete nastavit tak, jak je znázorněno na FIG.6.

Chcete-li zkontrolovat oblast pokrytí, otočte potenciometr (S) (citlivost) do polohy maximální hodnoty, potenciometr (D ⊕) do polohy (⊕) a potenciometr (⊕) (čas) do polohy minimální hodnoty. Nyní vyzkoušejte velikost snímané zóny, zda její rozsah odpovídá vašim požadavkům. Tyto hranice je možné změnit pomocí přepínače (S) (citlivost).

NASTAVENÍ INTENZITY SVĚTLA

Pohybové čidlo se dá nastavit tak, aby spínalo, až když intenzita světla ve snímané zóně klesne pod vámi zvolenou úroveň. Tím zamezíte např. zbytečnému spínání osvětlení, když je ještě dostatečně dobře vidět. Otočte-li potenciometr (D ⊕) na maximum (⊕), bude čidlo spínat při libovolné intenzitě světla. Otočením směrem k minimu (D) můžete nastavit hodnotu intenzity světla, při které bude pohybové čidlo reagovat a při které už reagovat nebude.

Aby se projevily změny nastavení potenciometru je třeba opustit detekční zónu a počkat, pokud se osvětlení nevypne.

NASTAVENÍ ZPOŽDĚNÍ ODPOJENÍ

Otáčením ovládání (⊕) je možné nastavit zpoždění odpojení v rozsahu od 10 sekund až po 10 minut.

TECHNICKÉ ÚDAJE

Napájení	230 V~, 50 Hz
Proudové zatížení	μ 10 A 230 V~ cosφ = 1
Maximální doporučené zatížení	FIG.5
Příkon	8 VA (cca.1 W)
Nastavení intenzity světla	5 – 2000 Lux
Zpoždění	10 s až 10 min
Úhel snímání	240°
Velikost snímané zóny	12 m při 20 °C
Provozní teplota	- 10 do + 40 °C
Stupeň krytí	IP45

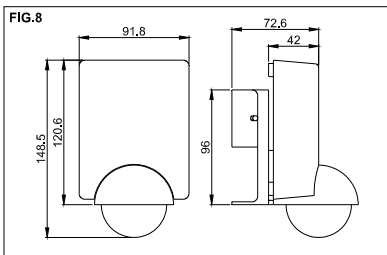
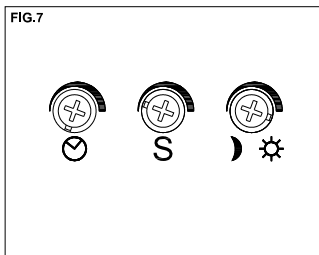
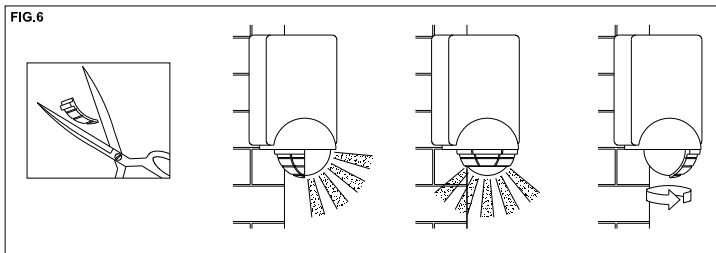
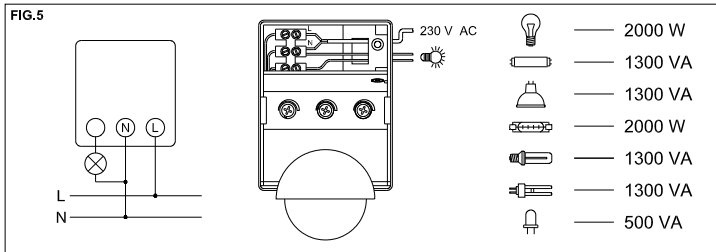
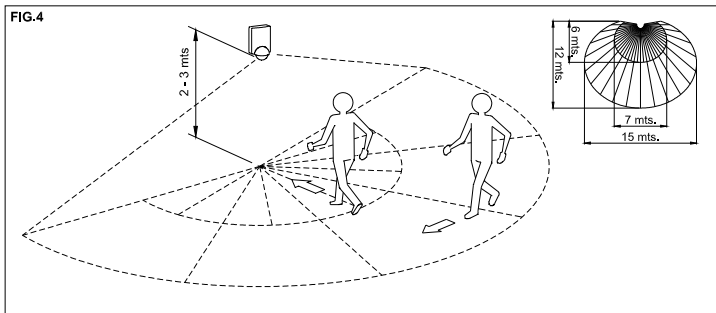
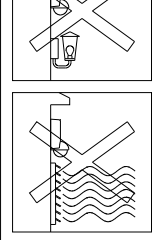
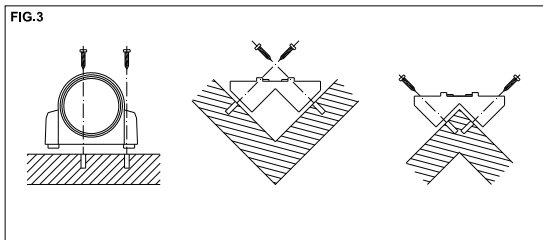
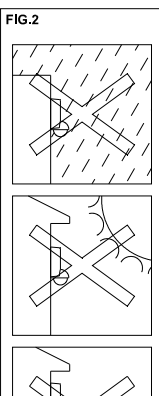
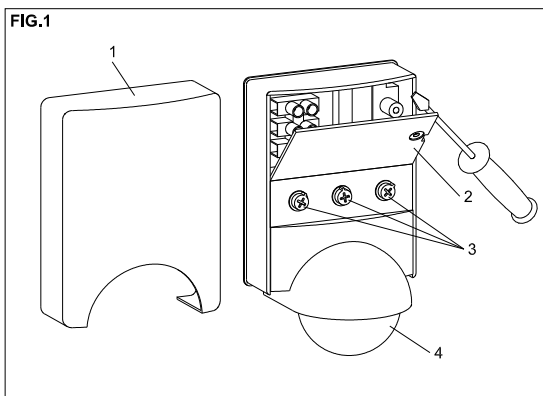

НАVОД НА ПОУЖИТИЕ

FIG.1

- | | |
|-------------------|----------------------------------|
| 1 - Ochranný kryt | 3 - Potenciometre pre nastavenie |
| 2 - Kryt svoriek | 4 - Čidlo |

ПОУЖИТИЕ

Pohybové čidlo PROXIMAT priama neviditeľné infračervené žiarenie, ktoré je vyžarované ľuďmi alebo ostatnými tepelnými zdrojmi. Pohybom tepelného zdroja v snímanej zóne čidla PROXIMAT sa zopne výstupný obvod so spínaným zariadením. Následne ak v snímanej zóne nedôjde k pohybu, čidlo automaticky spínané zariadenie vypne po uplynutí nastaveného času oneskorenia. Pohybové čidlo spína len vtedy, keď intenzita svetla v okolí čidla je v rozsahu nastavenej úrovne intenzity svetla pre spínanie pohybového čidla.

УПОЗОРНЕНИЕ

Pripojenie a montáž môže vykonať iba osoba s odpovedajúcou elektrotechnickou kvalifikáciou v súlade s platnými predpismi a normami. Pred zahájením inštalácie vypnite napájacie napätie obvodu do ktorého bude pohybové čidlo pripojené! Prístroj obsahuje ochranu proti vonkajším rušivým vplyvom ale napriek tomu pri obzvlášť silnom magnetickom poli môže byť prevádzka narušená. Preto pohybové čidlo neumiestňujeme v blízkosti indukčných zariadení (motory, transformátory, stykače atď.).

МОНТАЖ

Pri montáži zabráňte, aby sa v snímanej zóne nachádzali silne reflexívne povrchy (tekutiny, mramor atď.) a zariadenia z náhlou zmenou teploty (kúrenie, klimatizácia, svetelné zdroje atď.) alebo predmety, ktoré sa môžu pohybovať vo vetre (záclony, rastliny atď.) (FIG.2). Vyhnite sa tak nežiadúcemu bezdôvodnému spínaniu.

Uchytenie je možné na povrch alebo so špeciálnym držiakom na povrch vnútorného a vonkajšieho rohu (FIG.3).

Ideálna montážna výška je približne 2 až 3 metre. Pri výbere miesta pre umiestnenie pohybového čidla dbajte na to, aby pohyb v snímanej zóne bol priečny k snímaciemu zväzku (viď obr.), získate tak najväčšiu citlivosť snímania. Pri pohybe v smere snímacieho zväzku sa citlivosť znižuje a pohybové čidlo reaguje v malej vzdialenosti (FIG.4).

Teplota okolia, kde bolo čidlo nainštalované vo veľkej miere ovplyvňuje jeho citlivosť a veľkosť snímanej zóny. Zo stúpajúcou teplotou sa citlivosť znižuje, lebo čidlo sníma teplotu tepelného zdroja (štandardne 36°C, teplota ľudského tela) a čím viac sa teplota okolia približuje k 36°C, tým horšie pohybové čidlo reaguje.

ЗАПОЈЕНИЕ

Zariadenie zapojte podľa schémy zapojenia na FIG.5.

УВЕДЕНИЕ ДО ПРЕVÁДЗKY А НАСТАВЕНИЕ

Na prednej strane pohybového čidla PROXIMAT sú tieto ovládacie prvky: (☺) pre nastavenie oneskorenia, (S) pre citlivosť snímania, a (☺☺) pre intenzitu svetla spínania (FIG.7).

НАСТАВЕНИЕ СНИМАЕJ ЗОНЫ

Ak chcete deaktivovať časť snímanej zóny, zakryte príslušnú časť čidla dodanou krytkou. Snímanú zónu môžete nastaviť aj otáčaním čidla, čo je možné v rozsahu 180° (FIG.6).

Ak chcete skontrolovať oblasť pokrytia, otočte potenciometer (S) (citlivosť) do polohy maximálnej hodnoty, potenciometer (☺☺) do polohy (☺☺) a potenciometer (☺) (čas) do polohy minimálnej hodnoty. Teraz odskúšajte veľkosť snímanej zóny, či sa jej dosah zhoduje s Vašimi požiadavkami. Tieto hranice je možné zmeniť pomocou prepínača (S) (citlivosť).

НАСТАВЕНИЕ ИНТЕНЗИТЫ СВЕТЛА

Pohybové čidlo sa dá nastaviť tak, aby spínalo až keď intenzita svetla v snímanej zóne klesne pod Vami zvolenú úroveň. Tým zamedzíte napr. zbytočnému spínaniu osvetlenia keď je ešte dostatočne vidno. Otočením potenciometra (☺☺) na maximum (☺☺), bude čidlo spínať pri ľubovolnej intenzite svetla. Otočením smerom k minimu (☺) môžete nastaviť hodnotu intenzity svetla pri ktorej pohybové čidlo bude reagovať, a pri ktorej už nebude.

Аby sa prejaviли zmeny nastavenia potenciometrov je potrebné opustiť detekčnú zónu а покат, покіал са освeтление невпыне.

НАСТАВЕНИЕ ОНЕСКОРЕНИЯ ОДПОЈЕНИЯ

Otáčaním ovládania (☺) je možné oneskorenie odpojenia nastaviť v rozsahu od 10 sekúnd až po 10 minút.

ТЕХНИЧЕСКИЕ УДАЈЕ

Napájanie	230 V~ 50 Hz
Prúdové zaťaženie	μ 10 A 230 V~ cos φ = 1
Maximálne povolené zaťaženie:	FIG.5
Prikon	8 VA (cca.1 W)
Nastavenie intenzity svetla	5 - 2000 Lux.
Časové oneskorenie	10 s až 10 min
Uhol snímania	240 °
Veľkosť snímanej zóny	12 m pri 20 °C
Pracovná teplota	- 10 do + 40 °C
Stupeň krytia	IP 45

ИНСТРУКЦИЯ ДЛЯ ПРИМЕНЕНИЯ

FIG.1

- | | |
|---------------------|-----------------|
| 1 - Защитная крышка | 3 - Регулировка |
| 2 - Соединение | 4 - Линза |

ОПИСАНИЕ

PROXIMAT датчик движения на невидимое инфракрасное излучение от людей или других источников высокой температуры.

Датчик PROXIMAT замыкает свой нагрузочный контакт когда перед ним появляется объект с повышенной температурой, как только движение прекратится контакт разомкнется после установленной задержки.

Имеются аксессуары для монтажа на внутренних и внешних углах (FIG.3).

В идеале, устанавливайте прибор на высоте 2-3 метра, и так, чтобы движение объекта к датчику было трансверсальным.

При установке датчика PROXIMAT должны принять во внимание, что обнаружение производится пересечением (кроссированием) лучей обнаружения, и поэтому, если объект, который будет обнаружен параллелен, по отношению к лучам, будет засечен на более близком расстоянии так как не пересекает лучи (FIG.4).

Температура среды помещения, где устанавливается датчик PROXIMAT, может иметь существенное влияние на чувствительность обнаружения. Чем выше температура, тем более низкая чувствительность потому, что прибор работает на разности температуры среды и объекта.

(на примере человека: температура тела 36°C, чем выше температура воздуха, тем ниже чувствительность)

ПОДКЛЮЧЕНИЕ

Следуйте согласно схеме (FIG.5)

РЕГУЛИРОВАНИЕ

При первом включении или при долгом отсутствии питания, прибор не сможет полноценно работать примерно одну минуту.

На датчике есть возможность регулирования: "☺" установка задержки времени, "S" чувствительность, интенсивность освещения "☺☺" (FIG.7).

УСТАНОВКА ЗОНЫ ОБНАРУЖЕНИЯ

Проверьте охват, перемещаясь в пределах области обнаружения. PROXIMAT датчик снабжен двумя ограничителями обнаружения. Каждый разделен на два сектора и четыре высоты, которые могут быть приспособлены согласно индивидуальным требованиям. Полевые сектора могут быть исключены, закрывая соответствующую часть линзы со снабженными ограничителями, приспособленными к требуемому размеру. Прибор имеет поворотную головку (180°) (FIG.6).

Следующие шаги:

- Поверните регулятор "S" в положение максимум.

- Поверните "☺☺" в положение "☺☺"

- Установите "☺" в положение минимум.

РЕГУЛИРОВАНИЕ ИНТЕНСИВНОСТИ ОСВЕЩЕНИЯ

Датчик можно настроить на срабатывание от небольших возмущений.

Поворачивайте регулятор "☺☺" в положение (☺☺) для высокой яркости освещения. Для низкой яркости (☺).

Когда яркость освещения приемлема, загорается индикатор, для этого медленно поворачивайте "☺☺" регулятор в положение (☺).

Чтобы изменение настройки заработало необходимо отойти от области обнаружения и ждать пока не выключится нагрузка.

РЕГУЛИРОВКА ЗАДЕРЖКИ

Поворачивая регулятор "☺" из крайних положений можно добиться задержки от 3-х секунд до 10-ти минут.

ИНДИКАТОРНАЯ ЛАМПА

PROXIMAT датчик оснащен красной лампой внутри линзы, которая работает следующим образом:

- Когда яркость - меньше чем установленная, индикатор мигает (ждущий режим)
- Когда PROXIMAT датчик активирован, лампа будет постоянно включена.
- Когда яркость окружающей среды больше чем установленная, индикатор останется постоянно выключен.

Чувствительность обнаружения может быть уменьшена, если температура объекта - близка к температуре окружающей среды.

Как только выбор времени датчика был закончен, есть приблизительно три вторых периода, в течение которого он не может обнаруживать.

ТЕХНИЧЕСКИЕ ХАРАКТЕРИСТИКИ

Питание	230 В~ 50Гц.
Отключающая способность	μ 10 А 230 В~ cos φ = 1
Максимальные нагрузки для ламп	FIG.5
Потребляемая мощность	8 ВА (1 Вт)
Яркость	5 – 2000 Люкс.
Диапазон таймера	10 сек до 10 минут.
Диапазон обнаружения	240°
Поле обнаружения	12 метров при 20°C / 9 метров сбоку при 20°C
Рабочая температура	-10 °C до +40 °C
Тип защиты	IP 45