

Sanicompact Comfort



3 m
30 m



BY Cert. 6045364



VENTAJAS DEL PRODUCTO

- Inodoro suspendido
- Estructura ajustable en altura durante la instalación
- Tapa con caída amortiguada y sistema de extracción rápida incluida
- Sistema de doble descarga Eco+ 1,8 - 3 l

CONEXIONES

← Diámetro ext. de evacuación: 32 mm

→ Diámetro entradas ext.: 40 mm



disco de aspas

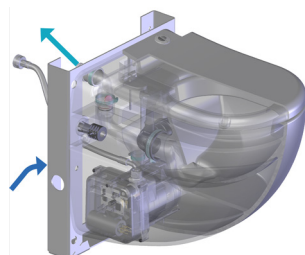

MATERIAL SUMINISTRADO

Válvula antirretorno, fijaciones al suelo, tapa con caída amortiguada y sistema de extracción rápida.

CURVA DE CAUDAL

Altura de evacuación (m)

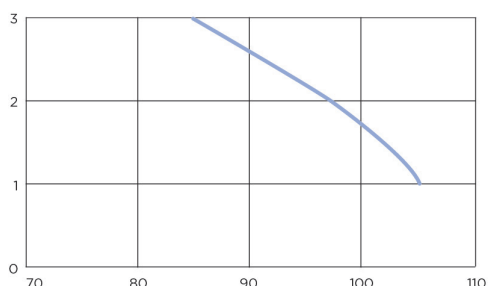

Caudal (l/min)

CARACTERÍSTICAS TÉCNICAS

Número de entradas	1
Diámetro entradas ext.	40 mm
Diámetro ext. de evacuación	32 mm
Temperatura máxima de las aguas entrantes	35°C
Volumen de la descarga	1,8/3 L
Voltaje - Frecuencia	220-240 V - 50-60 Hz
Consumo del motor	550 W
Índice de protección	IP44
Clase eléctrica	I
Nivel sonoro	51 dB(A)
Identificación y logística	
Peso bruto	41 kg
Código EAN	3308815012223
Referencia	0100855
PVP (sin IVA)	1.154 €

DIMENSIONES

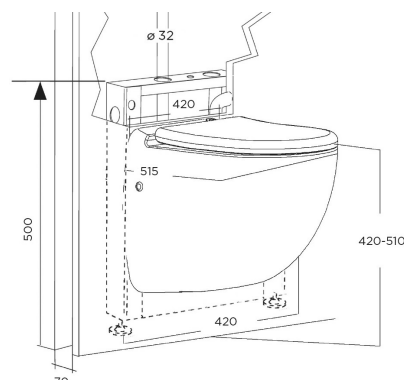

Dimensiones (mm)