

- ES** MANUAL DE USUARIO E INSTALACIÓN
- EN** OWNER'S AND INSTALLATION MANUAL
- FR** MANUEL DE L'UTILISATEUR ET D'INSTALLATION
- PT** MANUAL DO UTILIZADOR E INSTALAÇÃO
- IT** MANUALE UTENTE E INSTALLAZIONE



**PURIFICADOR DE AIRE | AIR PURIFIER | PURIFICATEUR
D'AIR | PURIFICADOR DE AR | PURIFICATORE D'ARIA**

CUBE

HTWPUR14CUBE

Por favor lea atentamente este manual antes de usar este producto.

Please, read carefully this manual before using the product.

Avant d'utiliser l'équipement, lisez attentivement les instructions.

Por favor leia atentamente este manual antes de usar o equipamento.

Per favore leggere attentamente questo manuale prima di utilizzare questo prodotto.

Gracias | Thank you | Merci | Obrigado | Grazie

HTW

QUALITY COMFORT EVERYWHERE

ESPAÑOL

MANUAL DE USUARIO E INSTALACIÓN

PURIFICADOR DE AIRE

CUBE

HTWPUR14CUBE

Estimado usuario:

Gracias por comprar este producto. Lea este manual detenidamente antes de utilizar este purificador de aire, así le resultará fácil de usar y ahorrará un tiempo valioso.

Esperamos que este manual le resulte conveniente. Consérvelo cuidadosamente para futuras referencias.

Parámetros técnicos:

Voltaje: AC 220V

Potencia nominal: 38W

Área de cobertura: 8-15m²

Sonido: 50dB(A)

Peso: 2.7kg

Dimensión: 210*210*321mm

Advertencia

Este aparato no está pensado para ser utilizado por personas (incluidos niños) con capacidades físicas, sensoriales o mentales reducidas, o falta de experiencia y conocimiento, a menos que una persona responsable de su seguridad supervise o dé instrucciones sobre el uso del aparato. Los niños deben ser supervisados para asegurarse de que no jueguen con el aparato.

Este aparato puede ser utilizado por niños de 8 años en adelante y personas con capacidades físicas, sensoriales o mentales reducidas o falta de experiencia y conocimiento, si se les ha dado supervisión o instrucciones sobre el uso seguro del aparato y entienden los peligros involucrados. Los niños no deben jugar con el aparato. La limpieza y el mantenimiento del usuario no deben ser realizados por niños sin supervisión.

Si el cable de alimentación está dañado, debe ser reemplazado por el fabricante, su agente de servicio o personas calificadas de manera similar para evitar riesgos.

Antes de la limpieza u otro mantenimiento, el aparato debe desconectarse de la red de suministro.

Contenido

Estructura del problema	5
Aplicando el método.....	6
Características y funciones del producto.....	7
Reemplazo del filtro.....	8
Precauciones de seguridad.....	10
FAQ	11

Estructura del producto

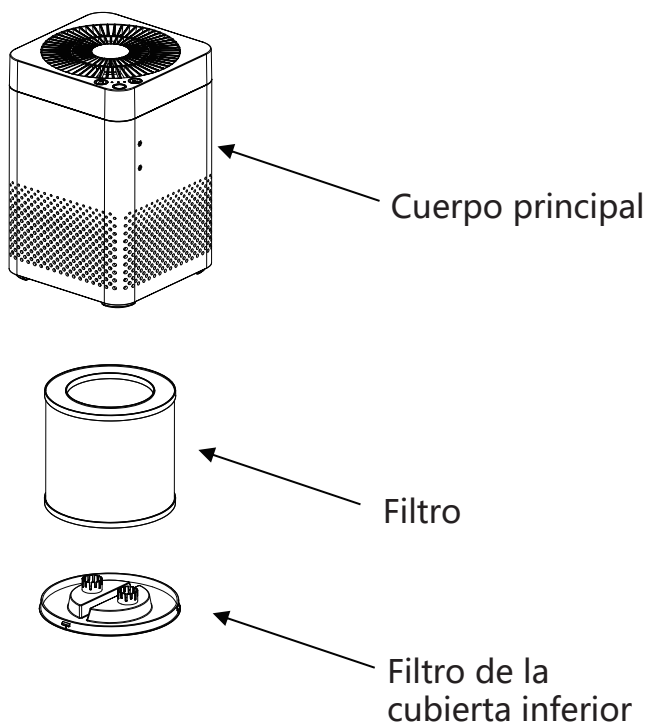

1. Purificador de aire
2. Filtro
3. Filtro de la cubierta inferior

Aplicando el método

Descripción del panel de control



Nº	Botón	Descripción de la función
1	Botón de encendido	Función de encender y apagar el aparato
2	Velocidad del ventilador	Presione el botón de velocidad del viento para ajustar "modo noche" → "alto"
3	Función UV	Enciende y apaga las lámparas UV

Características y funciones del producto

1.Trabajo de preparación

Cuando el purificador de aire esté conectado a la fuente de alimentación, el zumbador emitirá un pitido y todos los indicadores se iluminarán. En tres segundos, el purificador de aire entrará en modo preparado y el indicador del botón de encendido se pondrá rojo.

2.Función del interruptor

Presione el botón de encendido superior, la luz de todos los botones se vuelve blanca.

3.Velocidad del viento

Presione el botón de velocidad del viento para ajustar el bucle "suspensión" → "alto".

4.Reemplazo del filtro

Cuando se enciende el purificador de aire, empezará una cuenta regresiva, se apagará el purificador de aire y se reiniciará, y continuará con la cuenta regresiva. El reemplazo del filtro acumulará 1600 horas, y el botón UV parpadeará. Después de reemplazar el nuevo filtro, siga presionando y mantenga presionado durante 5 segundos, para restablecer el recordatorio de reemplazo del filtro.

5. Función UV

Presione el botón de función UV para encender y apagar la lámpara UV.

6. Función de aromaterapia

Hay dos esponjas de perfume especiales dentro de la cubierta inferior de la máquina. Puede verter un poco de perfume de su aroma favorito sobre la esponja. Cuando la máquina esté funcionando, del rastro de viento que atraviesa esta área, emanará lentamente un aroma de la brisa, lo que le dará un ambiente más acogedor al espacio. También puede optar por colocar las partículas de fragancia según sus preferencias. Retire la esponja cuando use las partículas de fragancia.

Reemplazo del filtro

Precauciones antes de usar

1. Antes de usar este producto, debe quitar la cubierta inferior y quitar la bolsa de plástico del filtro.
2. No utilice este producto en un ambiente húmedo, como un inodoro, ya que aumentará el daño del filtro y dañará las partes de la máquina.
3. Si el producto se usa en un ambiente con mucho humo, el filtro del producto se cubrirá de alquitrán u hollín del cigarrillo. Limpie el filtro con una aspiradora a menudo para evitar afectar el efecto del filtro.

Instrucciones de reemplazo del filtro

Cuando el filtro se usa más de 1600 horas, el parpadeará para recordarle que debe reemplazar el filtro. Para proteger el producto del impacto durante el transporte, el filtro se instala en la parte inferior, lo que puede requerir un poco más de esfuerzo de lo habitual.

Reemplazo del filtro

1. Sujete la perilla de la cubierta desde la parte inferior del producto, gírelo en el sentido de las agujas del reloj (como se muestra a continuación), abra la cubierta inferior, retire el filtro y retire la bolsa de plástico del filtro.

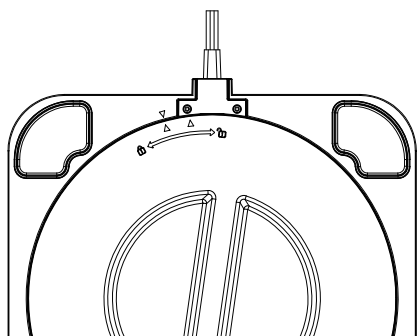

2. Después de retirar la bolsa de plástico del filtro, vuelva a colocar el filtro en el producto y alinee el triángulo de la cubierta inferior con el triángulo de la máquina en sentido antihorario y gírelo en la dirección de la flecha, como se muestra a continuación:

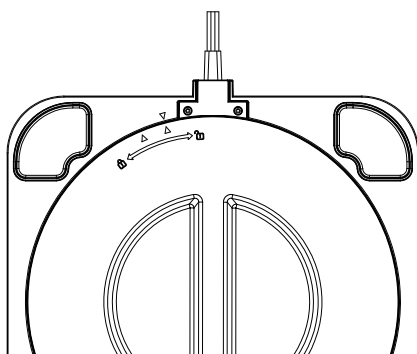

Precauciones de seguridad

Precauciones del lugar	
Nota	1. Úselo en un lugar plano y fuerte para evitar cortocircuitos, fugas eléctricas, incendios, etc. debido a la descarga durante el uso.
	2. Utilizar en lugares donde el agua no sea fácilmente accesible, evitando así causar cortocircuitos e incendios.
	3. No coloque recipientes como jarrones de agua sobre el cuerpo de la máquina para evitar que aparezcan grietas y se produzcan así filtraciones en la máquina, se provoquen fugas, cortocircuitos, incendios y daños en este producto.
	4. No se usa en lugares donde el aceite o el gas inflamable pueda filtrarse para evitar fugas y concentrarse alrededor de la máquina, lo que puede provocar incendios o incendios.
	5. Se usa en interiores y no en lugares donde haya luz solar directa y pueda quedar expuesto a la lluvia.

Precauciones durante el uso	
Adver- tencia	1. No bloquee la entrada y salida de aire del producto para evitar el sobrecalentamiento dentro de la máquina y evitar dañar el producto.
	2. No debe colocarse al lado del aparato de calefacción, existe la posibilidad de que el cuerpo de fusión provoque un incendio.
	3. No desmonte el producto para renovarlo, para evitar incendios, fugas eléctricas, lesiones.
	4. En caso de no utilizarse a largo plazo, retire el enchufe de la toma de corriente por seguridad.
	5. No mueva el producto mientras la máquina está funcionando, para evitar fugas.
	6. Desenchufe el cable de alimentación cuando limpie el producto, reemplace o limpie el filtro.
	7. Después de que la máquina haya dejado de funcionar durante 3 minutos, el panel frontal se puede abrir para evitar que la rueda del viento se dañe por inercia.
	8. No se siente sobre el cuerpo de la máquina para evitar lesiones por inclinación o vuelco.
	9. No cause daños al cable de alimentación, el peso, la sujeción y la elevación harán que el cable de alimentación se rompa, causando cortocircuito, mal contacto, fuego, etc.

Presionando el botón de arranque la máquina no se enciende:

- ¿Está conectado el enchufe de alimentación?
- ¿Está roto el fusible de su casa?
- ¿Hay un corte de energía?
- ¿La cubierta frontal está instalada correctamente o atascada en una posición incorrecta?
- Comuníquese con el centro de servicio al cliente para otras anomalías o mal funcionamiento.

El sonido es muy ruidoso

- Si la máquina está colocada tiene desviación
- Suelo irregular
- Si el filtro está bloqueado o necesita ser reemplazado
- La entrada de aire está bloqueada.
- Comuníquese con el centro de servicio al cliente para otras anomalías o mal funcionamiento.

Asegúrese de verificar el purificador de aire usado a largo plazo		
¿Le sucede alguno de estos fenómenos?	Hay olor a quemado, el cable de alimentación o enchufe tienen calor anormal	Corte la corriente, desenchufe y póngase en contacto con el distribuidor.
	Alto ruido de funcionamiento	
	Inicio frecuente del seguro de fugas	
	Otras anomalías o mal funcionamiento	

HTW

QUALITY COMFORT EVERYWHERE

ENGLISH

**OWNER'S AND
INSTALLATION MANUAL**

AIR PURIFIER

CUBE

HTWPUR14CUBE

Dear user:

Thank you for purchasing this product. Please read this manual carefully before using this air purifier because it will be easy for you to use and save your valuable time. I hope this manual will bring you convenience. Please keep this manual carefully for future reference.

Technical Parameters:

Voltage: AC 220V

Rated power: 38W

Coverage area: 8-15m²

Noise: 50dB(A)

Weight: 2.7kg

Dimension: 210*210*321mm

Warning

This appliance is not intended for use by persons (including children) with reduced physical, sensory or mental capabilities, or lack of experience and knowledge, unless they have been given supervision or instruction concerning use of the appliance by a person responsible for their safety. Children should be supervised to ensure that they do not play with the appliance.

This appliance can be used by children aged from 8 years and above and persons with reduced physical, sensory or mental capabilities or lack of experience and knowledge if they have been given supervision or instruction concerning use of the appliance in a safe way and understand the hazards involved . Children shall not play with the appliance. Cleaning and user maintenance shall not be made by children without supervision.

If the supply cord is damaged, it must be replaced by the manufacturer, its service agent or similarly qualified persons in order to avoid a hazard.

Prior to cleaning or other maintenance, the appliance must be disconnected from the supply mains.

Catalogue

Structure of product.....	17
Using method.....	18
Product features and functions.....	19
Filter replacement.....	20
Safety precautions.....	22
FAQ	23

Structure of product

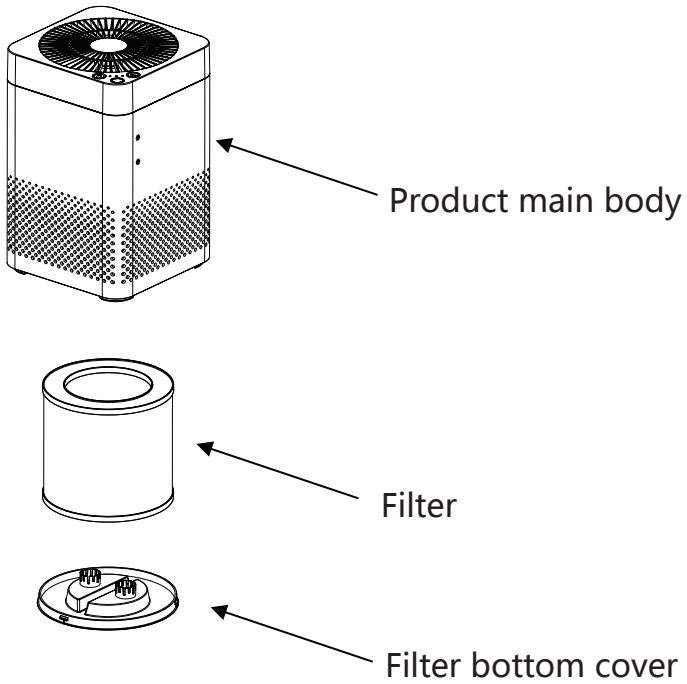

- 1、 Air Purifier
- 2、 Filter
- 3、 Filter bottom cover

Using method

Control panel description



NO.	Button	Function Description
1	Power Button	Turn on and off function
2	Fan speed	Press the wind speed button to adjust "sleep" → "high"
3	UV function	Turn on and off UV lamps

Product features and functions

1.Preparation work

When the air purifier is connected to the power supply, the buzzer will beep and all the indicators will light up. After three seconds, the air purifier will enter the ready mode and the power button indicator will turn red.

2.Switch function

Press the top power button, All buttons light turn white.

3.Wind speed

Please press the wind speed button to adjust "sleep" → "high" Loop in turn.

4.Replace the filter

When the air purifier is powered on, it will count down, turn off the air purifier and restart, it will continue to countdown, The filter replacement will accumulate to 1600hours, and the UV button will flash, after replacing the new filter, Keep pressing and hold for 5 second, filter replacement reminder reset.

5.UV function

Press the UV function button to turn on or turn off the UV lamp.

6.Aromatherapy function

There are two special perfume sponges inside the bottom cover of the machine. You can drop the perfume of your favorite scent onto the sponge. When the machine is working, there will be a trace of wind passing through this area, and the scent will slowly emanate with the breeze, giving you a more comfortable living environment. You can also choose to put the fragrance particles your own preferences into it. Remove the sponge when using the fragrance particles.

Filter replacement

Precautions before use

1. Before using this product, you need to remove the bottom cover and remove the plastic bag on the filter.
2. Do not use this product in a humid environment, such as a toilet, because it will increase the damage of the fitter and damage the parts of the machine.
3. If the product is used under a smoking or multi-fume environment, the filter of the product will be covered by the tar or soot of the cigarette. Please clean the filter with a vacuum cleaner often to avoid affecting the filter effect.

Filter replacement instructions

When the filter is used for more than 1600 hours, it will flash to remind you to replace the filter. In order to protect the product from impact during transportation, the filter is installed at the bottom, which may require a little more effort than usual.

Filter replacement

1. Hold the knob cover from the bottom of the product, rotate clockwise in the direction (as shown below), open the bottom cover, remove the filter, and remove the plastic bag of the filter.

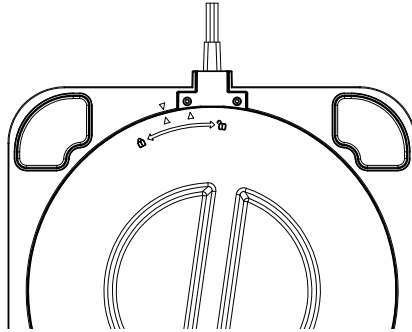

2. After the filter plastic bag is removed, put the filter back into the product, and align the triangle of the bottom cover with the triangle on the machine counterclockwise and turn it in the direction of the arrow, as shown below:

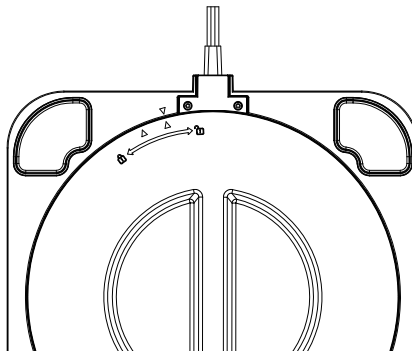

Safety precautions

Precautions when place	
Note	1. Use in a flat and strong place to avoid short circuit, electric leakage, fire, etc. due to dumping during use.
	2. Use in places where water is not easily accessible, avoiding the cause of short circuit and fire
	3. Do not place containers such as vases of water on the body of the machine to avoid insulation cracking after seepage into the machine, causing leakage, short circuit, fire and damage to this product.
	4. It is not used in places where oil or flammable gas may leak, so as to avoid leakage and concentrated around the machine, which may cause fire.
	5. It is used indoors and is not used in places where there is direct sunlight and is exposed to rain.

Precautions when using	
Warning	1. Please do not block the air inlet and outlet of the product to avoid overheating inside the machine and damage the product.
	2. Not placed next to the heating appliance, there is a possibility that the melting body will cause a fire.
	3. Do not dismantle the product for renovation, to avoid fire, electric leakage, injury.
	4. In the case of long-term no use, remove the plug from the socket for safety.
	5. Do not move the product while the machine is working, to avoid leakage.
	6. Unplug the power cord when cleaning the product, replacing or cleaning the filter.
	7. After the machine has stopped running for 3 minutes, the front panel can be opened to prevent the wind wheel from being damaged by inertia.
	8. Do not sit on the body of the machine to avoid injury from tilting or tipping over.
	9. Does not cause damage to the power cord, the weight, clamping, and lifting will cause the power cord to break, causing short circuit, poor contact, fire, etc.

Press the power button does not turn on

- Is the power plug plugged in?
- Is the fuse in your home broken?
- Is it a power outage?
- Is the front cover installed correctly or stuck in wrong place?
- Please contact customer service center for other abnormalities or malfunctions.

The sound is very noisy

- Whether the machine is placed has deflection
- Uneven floor
- Whether the filter is blocked or needs to be replaced
- The air inlet is blocked
- Please contact customer service center for other abnormalities or malfunctions.

Please make sure to check the long-term used air purifier		
Are there any such phenomena?	There is burnt smell, power cord, plug abnormal heat	Please cut off the power, unplug and contact the dealer.
	High operating noise	
	Frequent start of leakage insurance	
	Other abnormalities or malfunctions	

HTW
QUALITY COMFORT EVERYWHERE

FRANÇAIS

MANUEL DE L'UTILISATEUR ET D'INSTALLATION

PURIFICATEUR D'AIR

CUBE

HTWPUR14CUBE

Cher utilisateur:

Merci d'avoir acheté ce produit. Veuillez lire attentivement ce manuel avant d'utiliser ce purificateur d'air, car il vous sera facile à utiliser et vous fera gagner un temps précieux. J'espère que ce manuel vous apportera de la commodité. Veuillez conserver soigneusement ce manuel pour référence ultérieure.

Paramètres techniques:

Tension: AC 220V

Puissance nominale: 38W

Zone de couverture: 8-15m²

Son: 50dB(A)

Poids: 2.7kg

Dimension: 210*210*321mm

Attention

Cet appareil n'est pas destiné à être utilisé par des personnes (y compris les enfants) ayant des capacités physiques, sensorielles ou mentales réduites, ou un manque d'expérience et de connaissances, sauf s'ils ont reçu une supervision ou des instructions concernant l'utilisation de l'appareil par une personne responsable de leur sécurité. Les enfants doivent être surveillés pour s'assurer qu'ils ne jouent pas avec l'appareil.

Cet appareil peut être utilisé par des enfants âgés de 8 ans et plus et des personnes ayant des capacités physiques, sensorielles ou mentales réduites ou un manque d'expérience et de connaissances s'ils ont reçu une supervision ou des instructions concernant l'utilisation de l'appareil de manière sûre et comprennent les dangers impliqués. Les enfants ne doivent pas jouer avec l'appareil. Le nettoyage et l'entretien par l'utilisateur ne doivent pas être effectués par des enfants sans surveillance.

Si le cordon d'alimentation est endommagé, il doit être remplacé par le fabricant, son agent de service ou des personnes de qualification similaire afin d'éviter tout danger.

Avant le nettoyage ou tout autre entretien, l'appareil doit être débranché du secteur.

Catalogue

Structure du produit.....	29
Utilisation de la méthode.....	30
Caractéristiques et fonctions du produit.....	31
Remplacement du filtre.....	32
Précautions de sécurité.....	34
FAQ	35

Structure du produit

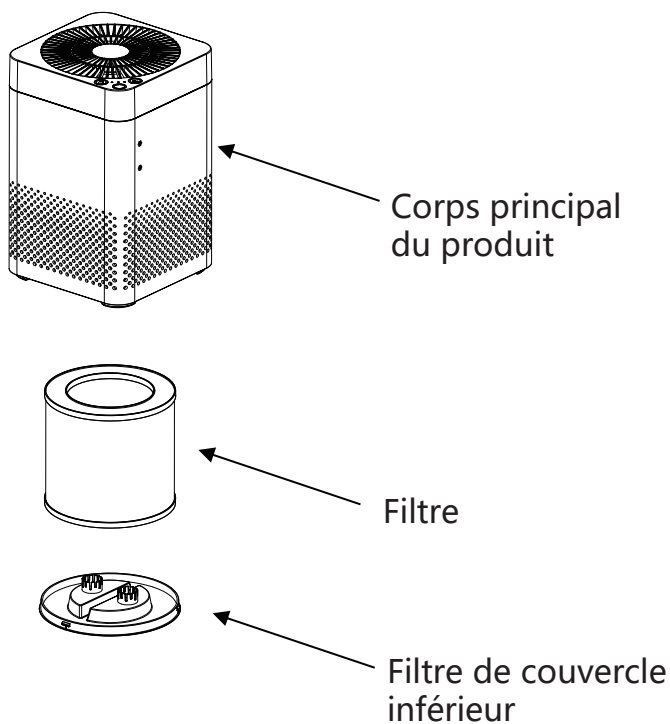

1. Purificateur d'air
2. Filtre
3. Filtre de couvercle inférieur

Utilisation de la méthode

Description du panneau de commande

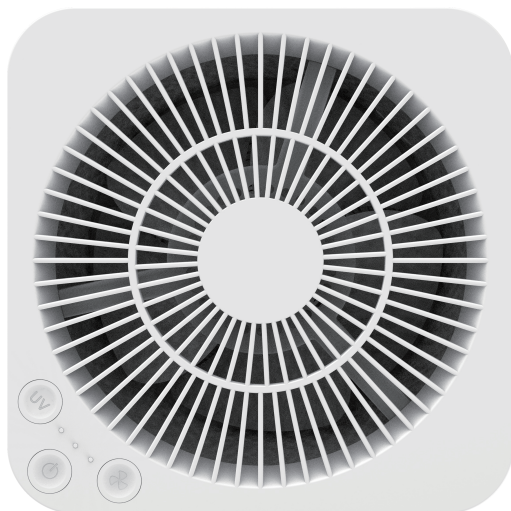

NO.	Bouton	Description de la fonction
1	Bouton d'alimentation	Activer et désactiver la fonction
2	Vitesse du ventilateur	Appuyez sur le bouton de vitesse du vent pour régler "mode nuit" → "haut"
3	Fonction UV	Allumer et éteindre les lampes UV

Caractéristiques et fonctions du produit

1.Travaux de préparation

Lorsque le purificateur d'air est connecté à l'alimentation, le signal sonore retentit et tous les indicateurs s'allument. Après trois secondes, le purificateur d'air passe en mode prêt et le voyant du bouton d'alimentation devient rouge.

2.Fonction de commutation

Appuyez sur le bouton d'alimentation supérieur, tous les boutons s'allument en blanc.

3.Vitesse du vent

Veillez appuyer sur le bouton de vitesse du vent pour régler tour à tour "mode nuit" → "haut" boucle à son tour.

4.Remplacez le filtre

Lorsque le purificateur d'air est allumé, il compte à rebours, éteint le purificateur d'air et redémarre, il continuera le compte à rebours, le remplacement du filtre s'accumulera jusqu'à 1600 heures et le bouton UV clignotera, après avoir remplacé le nouveau filtre, continuez d'appuyer et maintenez pendant 5 secondes, le rappel de remplacement du filtre est réinitialisé.

5.Fonction UV

Appuyez sur le bouton de fonction UV pour allumer ou éteindre la lampe UV.

6.Fonction d'aromathérapie

Il y a deux éponges de parfum spéciales à l'intérieur du capot inférieur de la machine. Vous peut déposer le parfum de votre parfum préféré sur l'éponge. Lorsque la machine fonctionne, il y aura une trace de vent traversant cette zone, et l'odeur émanera lentement avec la brise, vous offrant un environnement de vie plus confortable. Vous pouvez également choisir de mettre les particules de parfum selon vos propres préférences. Retirez l'éponge lorsque vous utilisez les particules de parfum.

Remplacement du filtre

Précautions avant utilisation

1. Avant d'utiliser ce produit, vous devez retirer le couvercle inférieur et retirer le sac en plastique sur le filtre.
2. N'utilisez pas ce produit dans un environnement humide, comme une toilette, car cela augmenterait les dommages de l'installateur et endommagerait les pièces de la machine.
3. Si le produit est utilisé dans un environnement fumant ou à fumées multiples, le filtre du produit sera couvert par le goudron ou la suie de la cigarette. Veuillez nettoyer le filtre souvent avec un aspirateur pour éviter d'affecter l'effet du filtre.

Instructions de remplacement du filtre

Lorsque le filtre est utilisé pendant plus de 1600 heures, il clignote pour vous rappeler de remplacer le filtre. Afin de protéger le produit des chocs pendant le transport, le filtre est installé en bas, ce qui peut nécessiter un peu plus d'effort que d'habitude.

Remplacement du filtre

1. Tenez le couvercle du bouton depuis le bas du produit, tournez-le dans le sens des aiguilles d'une montre (comme illustré ci-dessous), ouvrez le couvercle inférieur, retirez le filtre et retirez le sac en plastique du filtre.

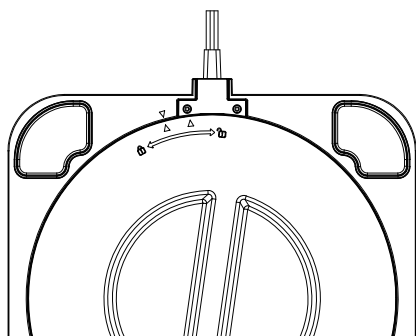

2. Après avoir retiré le sac en plastique du filtre, remettez le filtre dans le produit et alignez le triangle du capot inférieur avec le triangle de la machine dans le sens antihoraire et tournez-le dans le sens de la flèche, comme illustré ci-dessous:

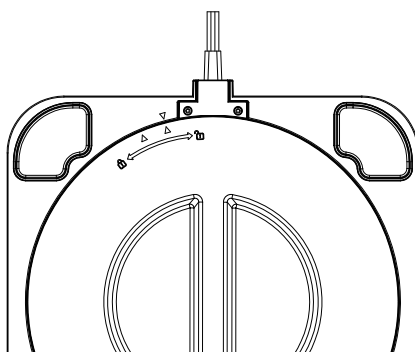

Précautions de sécurité

Précautions lors de la mise en place	
Remarque	1. Utilisez dans un endroit plat et solide pour éviter les courts-circuits, les fuites électriques, les incendies, etc. dus aux décharges pendant l'utilisation.
	2. Utiliser dans des endroits où l'eau n'est pas facilement accessible, en évitant les causes de court-circuit et d'incendie.
	3. Ne placez pas de récipients tels que des vases d'eau sur le corps de la machine pour éviter que l'isolation ne se fissure après une infiltration dans la machine, provoquant une fuite, un court-circuit, un incendie et des dommages à ce produit.
	4. Il n'est pas utilisé dans des endroits où de l'huile ou des gaz inflammables peuvent fuir, afin d'éviter les fuites et de se concentrer autour de la machine, ce qui peut provoquer un incendie.
	5. It is used indoors and is not used in places where there is direct sunlight and is exposed to rain.

Précautions lors de l'utilisation	
Remarque	1. Veuillez ne pas bloquer l'entrée et la sortie d'air du produit pour éviter une surchauffe à l'intérieur de la machine et endommager le produit.
	2. Non placé à côté de l'appareil de chauffage, il est possible que le corps en fusion provoque un incendie.
	3. Ne démontez pas le produit pour rénovation, pour éviter les incendies, les fuites électriques, les blessures.
	4. En cas de non utilisation prolongée, retirez la fiche de la prise pour plus de sécurité.
	5. Ne déplacez pas le produit pendant le fonctionnement de la machine pour éviter les fuites.
	6. Débranchez le cordon d'alimentation lors du nettoyage du produit, du remplacement ou du nettoyage du filtre.
	7. Après l'arrêt de la machine pendant 3 minutes, le panneau avant peut être ouvert pour éviter que la roue éolienne ne soit endommagée par l'inertie.
	8. Ne vous asseyez pas sur le corps de la machine pour éviter les blessures dues au basculement ou au basculement.
	9. N'endommage pas le cordon d'alimentation, le poids, le serrage et le levage entraîneront la rupture du cordon d'alimentation, provoquant un court-circuit, un mauvais contact, un incendie, etc.

Appuyez sur le bouton d'alimentation ne s'allume pas

- La fiche d'alimentation est-elle branchée?
- Le fusible de votre maison est-il cassé?
- Est-ce une coupure de courant?
- Le capot avant est-il correctement installé ou coincé au mauvais endroit?
- Veuillez contacter le centre de service client pour d'autres anomalies ou dysfonctionnements.

Le son est très bruyant

- J`d` XZ_`e\`j`k`g`ZÄ\`X`I`e\` [ÄmXk`f`e`%
- J`f`c`e`Ä`^`X`c`%
- J`d`]`d`i\`j`k`Y`f`h`l` Ä`f`I` [`f`k`Ä`k`i`i`d` g`X`Z`Ä`%
- G`Ä`e`k`i`Ä` [`I`X`i` \`j`k`Y`f`h`l` Ä` \`%
- M`I` \`d`q`Z`f`e`k`X`Z`k`i` \`d` \`Z`e`k`i` \` [\`j` \`i`m`Z` \`Z`c` \`e`k`g`f`I`i` [`I`X`I`k`i` \`j` \`X`e`f`d` X`c` \`j` \`f`I` [`p`j` \`f`e`Z`k`f`e`e` \`d` \`e`k`j` %

M`I` \`d`q`n`f`I`j` \`j`I`I`i` [\`n`Ä`i`] \`i` \`d` \`g`l`i`] \`Z`X`k`I`i` [`I`X`i`I`k`c`j`Ä` » `f`e`^`k`I`d` \`		
Existe-t-il de tels phénomènes?	@`p`X`I`e` \`f` [`I`i` [\`Y`i`Ö`Ä`#`I`e`Z`f`i` [`f`e` [`I`X`c`d` \`e`k`X`k`f`e`#`I`e` \`g`i`] \` [\`Z`_`X`Ä`I`i` \`X`e`f`i`d` X`Ä`	Veuillez couper l'alimentation, débrancher et contacter le revendeur.
	9`I`I` \`k` [\`j` \`f`e`Z`k`f`e`e` \`d` \`e`k`Ä`d`n`Ä`	
	Début fréquent de l'assurance contre les fuites	
	Autres anomalies ou dysfonctionnements	

HTW

QUALITY COMFORT EVERYWHERE

PORTUGUÊS

MANUAL DO UTILIZADOR E INSTALAÇÃO

PURIFICADOR DE AR

CUBE

HTWPUR14CUBE

Querido usuário:

Obrigado por adquirir este produto. Leia este manual cuidadosamente antes de usar este purificador de ar, pois será fácil para você usar e economizar seu tempo valioso. Espero que este manual lhe traga comodidade. Guarde este manual cuidadosamente para referência futura.

Parâmetros técnicos:

Tensão: AC 220V

Potência: 38W

Área de cobertura: 8-15m²

Ruído: 50dB(A)

Peso: 2.7kg

Dimensão: 210*210*321mm

Atenção

Este aparelho não se destina ao uso por pessoas (incluindo crianças) com capacidades físicas, sensoriais ou mentais reduzidas, ou falta de experiência e conhecimento, a menos que tenham recebido supervisão ou instrução sobre o uso do aparelho por uma pessoa responsável por sua segurança. As crianças devem ser supervisionadas para garantir que não brinquem com o aparelho.

Este aparelho pode ser usado por crianças a partir dos 8 anos de idade e por pessoas com capacidades físicas, sensoriais ou mentais reduzidas ou falta de experiência e conhecimento, se elas receberem supervisão ou instruções sobre o uso do aparelho de maneira segura e entenderem os perigos envolvidos. As crianças não devem brincar com o aparelho. A limpeza e a manutenção do usuário não devem ser feitas por crianças sem supervisão.

Se o cabo de alimentação estiver danificado, ele deve ser substituído pelo fabricante, seu agente de serviço ou pessoas qualificadas da mesma forma para evitar riscos.

Antes da limpeza ou outra manutenção, o aparelho deve ser desconectado da rede elétrica.

Catálogo

Estrutura do produto.....	41
Usando o método.....	42
Recursos e funções do produto.....	43
Substituição do filtro	44
Precauções de segurança.....	46
FAQ	47

Strutura do produto

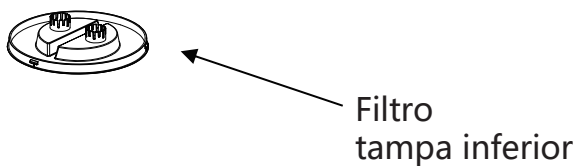
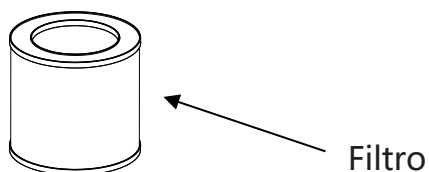
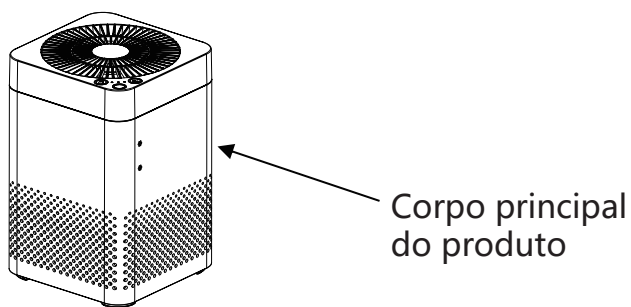

1. Purificador de ar
2. Filtro
3. Filtro tampa inferior

Usando o método

Descrição do painel de controle

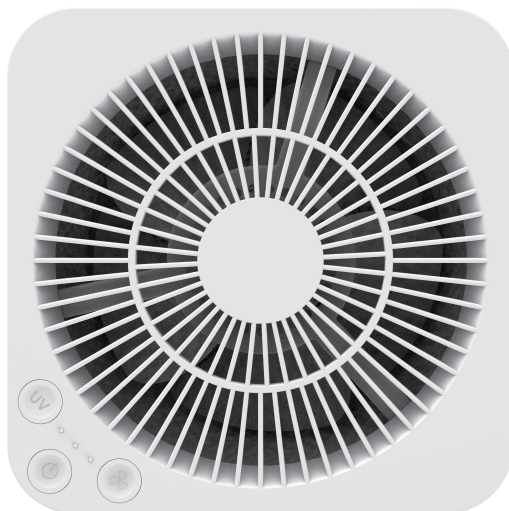

NO.	Botão	Descrição da função
1	Botão de energia	Ligar e desligar a função
2	Velocidade do ventilador	Pressione o botão de velocidade do vento para ajustar "modo noturno" → "alto"
3	Função UV	Ligar e desligar lâmpadas UV

Recursos e funções do produto

1. Trabalho de preparação

Quando o purificador de ar está conectado à fonte de alimentação, o alarme sonoro soa e todos os indicadores acendem. Após três segundos, o purificador de ar entra no modo Pronto e o indicador do botão liga / desliga fica vermelho.

2. Função de comutação

Pressione o botão liga / desliga superior. Todos os botões ficam brancos.

3. Velocidade do vento

Por favor, pressione o botão de velocidade do vento para ajustar "modo noturno" → Loop "alto".

4. Substitua o filtro

Quando o purificador de ar é ligado, ele faz a contagem regressiva, desliga o purificador de ar e reinicia, continua a contagem regressiva. A substituição do filtro se acumula a 1600 horas e o botão UV pisca após a substituição do novo filtro. Continue pressionando e mantenha pressionado por 5 segundos, redefinir o lembrete de substituição do filtro.

5. Função UV

Pressione o botão de função UV para ligar ou desligar a lâmpada UV.

6. Função Aromaterapia

Existem duas esponjas de perfume especiais dentro da tampa inferior da máquina. Você pode derramar o perfume do seu perfume favorito na esponja. Quando a máquina estiver funcionando, haverá um traço de vento passando por essa área, e o perfume emanará lentamente com a brisa, proporcionando um ambiente de vida mais confortável. Você também pode optar por colocar as partículas da fragrância com suas próprias preferências. Remova a esponja ao usar as partículas da fragrância.

Substituição do filtro

Precauções antes de usar

1. Antes de usar este produto, você precisa remover a tampa inferior e remover o saco plástico no filtro.
2. Não use este produto em um ambiente úmido, como um vaso sanitário, pois aumentará o dano do instalador e danificará as partes da máquina.
3. Se o produto for usado em um ambiente de fumante ou de fumaça múltipla, o filtro do produto será coberto pelo alcatrão ou fuligem do cigarro. Limpe o filtro com um aspirador de pó com frequência para evitar afetar o efeito do filtro.

Instruções de substituição do filtro

Quando o filtro é usado por mais de 1600 horas, ele pisca para lembrá-lo de substituir o filtro. Para proteger o produto contra impactos durante o transporte, o filtro é instalado na parte inferior, o que pode exigir um pouco mais de esforço do que o habitual.

Substituição do filtro

1. Segure a tampa do botão na parte inferior do produto, gire no sentido horário na direção (como mostrado abaixo), abra a tampa inferior, remova o filtro e remova a sacola plástica do filtro.

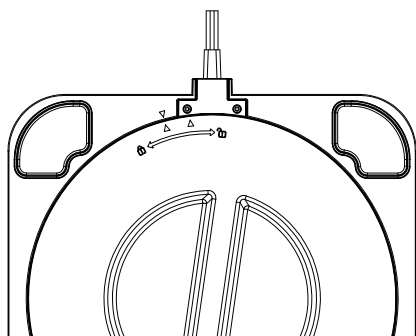

2. Depois de remover o saco plástico do filtro, volte a colocar o filtro no produto e alinhe o triângulo da tampa inferior com o triângulo na máquina no sentido anti-horário e gire-o na direção da seta, como mostrado abaixo:

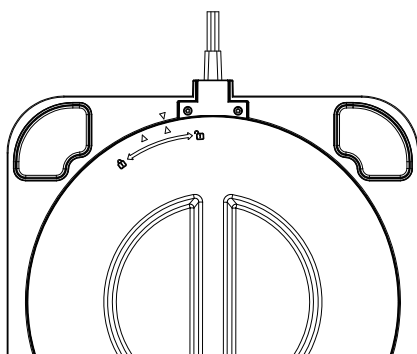

Precauções de segurança

Precauções quando colocar	
Note	1. Use em um local plano e forte para evitar curtos-circuitos, vazamentos elétricos, incêndio etc. devido a descargas durante o uso.
	2. Use em locais onde a água não é facilmente acessível, evitando a causa de curto-circuito e incêndio.
	3. Não coloque recipientes como vasos de água no corpo da máquina para evitar rachaduras no isolamento após infiltração na máquina, causando vazamentos, curto-circuito, incêndio e danos a este produto.
	4. Não é utilizado em locais onde vazem óleo ou gás inflamável, de modo a evitar vazamentos e concentrados ao redor da máquina, o que pode causar incêndio ou incêndio.
	5. É usado em ambientes fechados e não é usado em locais onde há luz solar direta e está exposto à chuva.

Precauções ao usar	
Warning	1. Por favor, não bloqueie a entrada e saída de ar do produto para evitar superaquecimento dentro da máquina e danificar o produto.
	2. Não colocado próximo ao aparelho de aquecimento, existe a possibilidade de o corpo de fusão causar um incêndio.
	3. Não desmonte o produto para renovação, para evitar incêndio, vazamento elétrico, ferimentos.
	4. No caso de uso prolongado, remova o plugue da tomada por segurança.
	5. Não mova o produto enquanto a máquina estiver trabalhando, para evitar vazamentos.
	6. Desconecte o cabo de alimentação ao limpar o produto, substituir ou limpar o filtro.
	7. Após a máquina parar de funcionar por 3 minutos, o painel frontal pode ser aberto para evitar que a roda do vento seja danificada por inércia.
	8. Não se sente no corpo da máquina para evitar ferimentos que podem se inclinar ou tombar.
	9. Não danifica o cabo de alimentação, o peso, a fixação e a elevação causam a quebra do cabo de alimentação, causando curto-circuito, mau contato, incêndio, etc.

Pressione o botão liga / desliga não liga

- O plugue de força está conectado?
- O fusível da sua casa está quebrado?
- É uma queda de energia?
- A tampa frontal está instalada corretamente ou está presa no lugar errado?
- Entre em contato com o centro de atendimento ao cliente para obter outras anomalias ou mau funcionamento.

O som é muito barulhento

- Se a máquina é colocada tem deflexão
- Piso irregular
- Se o filtro está bloqueado ou precisa ser substituído
- A entrada de ar está bloqueada
- Entre em contato com o centro de atendimento ao cliente para obter outras anomalias ou mau funcionamento.

Certifique-se de verificar o purificador de ar usado a longo prazo		
Existem tais fenômenos?	Há cheiro de queimado, cabo de alimentação, conecte calor anormal	Desligue a energia, desconecte-o e entre em contato com o revendedor.
	Ruído operacional alto	
	Início frequente do seguro contra vazamentos	
	Outras anomalias ou mau funcionamento	

HTW
QUALITY COMFORT EVERYWHERE

ITALIANO

MANUALE UTENTE E INSTALLAZIONE

PURIFICATORE D'ARIA

CUBE

HTWPUR14CUBE

Caro utente:

Grazie per aver acquistato questo prodotto. Si prega di leggere attentamente questo manuale prima di utilizzare questo purificatore d'aria, perché sarà facile da usare e farà risparmiare tempo prezioso. Spero che questo manuale ti dia la comodità. Conservare attentamente questo manuale per riferimenti futuri.

Parametri tecnici:

Voltaggio: AC 220V

Potenza nominale: 38W

Area di copertura: 8-15m²

Rumorosità: 50dB(A)

Peso: 2.7kg

Dimensione: 210*210*321mm

Avvertimento

Questo apparecchio non è destinato all'uso da parte di persone (compresi i bambini) con ridotte capacità fisiche, sensoriali o mentali o mancanza di esperienza e conoscenza, a meno che non siano stati dati supervisione o istruzione sull'uso dell'apparecchio da una persona responsabile della loro sicurezza. I bambini devono essere sorvegliati per assicurarsi che non giochino con l'apparecchio.

Questo apparecchio può essere utilizzato da bambini di età pari o superiore a 8 anni e da persone con ridotte capacità fisiche, sensoriali o mentali o mancanza di esperienza e conoscenza se sono stati sottoposti a supervisione o istruzione sull'uso dell'apparecchio in modo sicuro e comprendono i pericoli coinvolti. I bambini non devono giocare con l'apparecchio. La pulizia e la manutenzione dell'utente non devono essere eseguite da bambini senza supervisione.

Se il cavo di alimentazione è danneggiato, deve essere sostituito dal produttore, dal suo agente di servizio o da persone analogamente qualificate per evitare pericoli.

Prima della pulizia o altra manutenzione, l'apparecchio deve essere scollegato dalla rete di alimentazione.

Contenuto

Struttura del prodotto.....	53
Usando il metodo.....	54
Caratteristiche e funzioni del prodotto.....	55
Sostituzione del filtro.....	56
Misure di sicurezza.....	58
FAQ	59

Struttura del prodotto

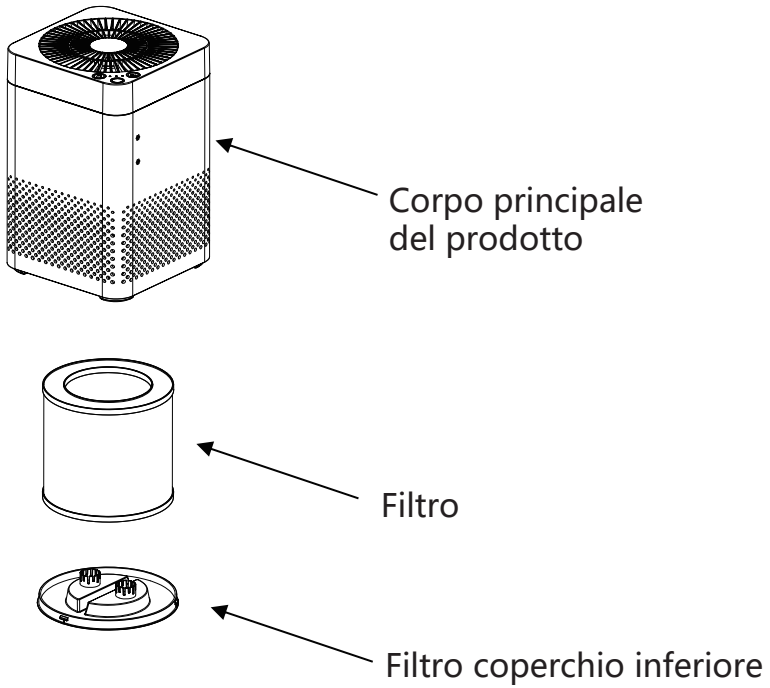

1. Purificatore d'aria
2. Filtro
3. Filtro coperchio inferiore

Usando il metodo

Descrizione del pannello di controllo

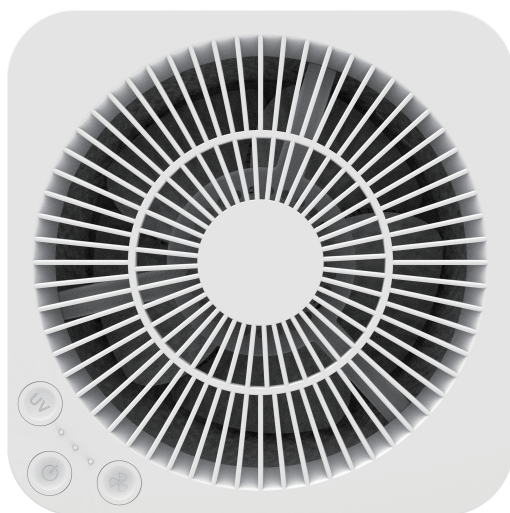

NO.	Pulsante	Descrizione della funzione
1	Tasto di accensione	Attiva e disattiva la funzione
2	Velocità della ventola	Premi il pulsante della velocità del vento per regolare "modalità notturna"→ "alto"
3	Funzione UV	Accende e spegne le lampade UV

Caratteristiche e funzioni del prodotto

1.Lavoro di preparazione

Quando il purificatore d'aria è collegato all'alimentazione, il cicalino emette un segnale acustico e tutti gli indicatori si accendono. Dopo tre secondi, il purificatore d'aria entrerà in modalità Pronto e l'indicatore del pulsante di accensione diventerà rosso.

2.Funzione di commutazione

Premi il pulsante di accensione superiore, la luce di tutti i pulsanti diventa bianca.

3.Velocità del vento

Premere il pulsante della velocità del vento per regolare "modalità notturna" → "alto" Loop a turno.

4.Sostituire il filtro

Quando il purificatore d'aria è acceso, esegue il conto alla rovescia, spegne il depuratore d'aria e si riavvia, continuerà il conto alla rovescia, la sostituzione del filtro si accumulerà per 1600 ore e il pulsante UV lampeggerà, dopo aver sostituito il nuovo filtro, tenere premuto e tenere premuto per 5 secondi, ripristino promemoria sostituzione filtro.

5.Funzione UV

Premere il pulsante funzione UV per accendere o spegnere la lampada UV.

6.Funzione di aromaterapia

Ci sono due spugne speciali all'interno del coperchio inferiore della macchina. Puoi lasciare cadere il profumo del tuo profumo preferito sulla spugna. Quando la macchina funziona, ci sarà una traccia di vento che attraversa questa zona e il profumo emanerà lentamente con la brezza, dandoti un ambiente di vita più confortevole. Puoi anche scegliere di inserire le particelle di fragranza nelle tue preferenze. Rimuovere la spugna quando si usano le particelle di profumo.

Sostituzione del filtro

Precauzioni prima dell'uso

1. Prima di utilizzare questo prodotto, è necessario rimuovere il coperchio inferiore e rimuovere il sacchetto di plastica sul filtro.
2. Non utilizzare questo prodotto in un ambiente umido, come un bagno, poiché aumenterà il danno dell'installatore e danneggerà le parti della macchina.
3. Se il prodotto viene utilizzato in un ambiente fumoso o multi-fumi, il filtro del prodotto sarà coperto dal catrame o dalla fuliggine della sigaretta. Pulire spesso il filtro con un aspirapolvere per evitare di influire sull'effetto del filtro.

Istruzioni per la sostituzione del filtro

Quando il filtro viene utilizzato per più di 1600 ore, lampeggerà per ricordare di sostituire il filtro. Al fine di proteggere il prodotto dagli urti durante il trasporto, il filtro è installato nella parte inferiore, il che potrebbe richiedere un po' più di sforzo del solito.

Sostituzione del filtro

1. Tenere il coperchio della manopola dalla parte inferiore del prodotto, ruotare in senso orario nella direzione (come mostrato di seguito), aprire il coperchio inferiore, rimuovere il filtro e rimuovere il sacchetto di plastica del filtro.

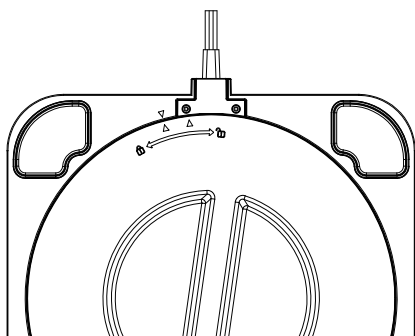

2. Dopo aver rimosso il sacchetto di plastica del filtro, reinserire il filtro nel prodotto e allineare il triangolo del coperchio inferiore con il triangolo sulla macchina in senso antiorario e ruotarlo nella direzione della freccia, come mostrato di seguito:

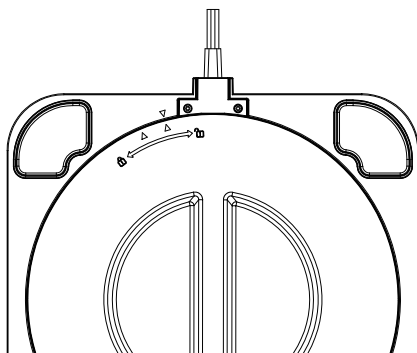

Misure di sicurezza

Precauzioni quando posto	
Nota	1. Utilizzare in un luogo piatto e resistente per evitare cortocircuiti, dispersioni elettriche, incendi, ecc. A causa di scarico durante l'uso.
	2. Utilizzare in luoghi in cui l'acqua non è facilmente accessibile, evitando la causa di corto circuito e incendi.
	3. Non collocare contenitori come vasi d'acqua sul corpo della macchina per evitare fessurazioni di isolamento dopo infiltrazioni nella macchina, causando perdite, cortocircuiti, incendi e danni a questo prodotto.
	4. Non viene utilizzato in luoghi in cui potrebbe fuoriuscire olio o gas infiammabile, in modo da evitare perdite e concentrarsi attorno alla macchina, che potrebbe causare incendi.
	5. È utilizzato in ambienti chiusi e non è utilizzato in luoghi esposti alla luce solare diretta ed è esposto alla pioggia.

Precauzioni durante l'uso	
Avvertimento	1. Si prega di non bloccare l'ingresso e l'uscita dell'aria del prodotto per evitare il surriscaldamento all'interno della macchina e danneggiare il prodotto.
	2. Non posizionato accanto all'apparecchio di riscaldamento, esiste la possibilità che il corpo di fusione provochi un incendio.
	3. Non smontare il prodotto per lavori di ristrutturazione, per evitare incendi, perdite elettriche, lesioni.
	4. In caso di mancato utilizzo a lungo termine, rimuovere la spina dalla presa per sicurezza.
	5. Non spostare il prodotto mentre la macchina è in funzione, per evitare perdite.
	6. Scollegare il cavo di alimentazione durante la pulizia del prodotto, la sostituzione o la pulizia del filtro.
	7. Dopo che la macchina ha smesso di funzionare per 3 minuti, è possibile aprire il pannello anteriore per evitare che la ruota del vento venga danneggiata dall'inerzia.
	8. Non sedersi sul corpo della macchina per evitare lesioni da inclinazione o ribaltamento.
	9. Non provoca danni al cavo di alimentazione, il peso, il serraggio e il sollevamento causano la rottura del cavo di alimentazione, causando cortocircuito, cattivo contatto, incendio, ecc.

Premere il pulsante di accensione non si accende

- La spina è inserita?
- La miccia di casa tua è rotta?
- È un'interruzione di corrente?
- Il coperchio anteriore è installato correttamente o bloccato in un posto sbagliato?
- Si prega di contattare il centro di assistenza clienti per altre anomalie o malfunzionamenti.

Il suono è molto rumoroso

- Se la macchina è posizionata ha una deflessione.
- Pavimento irregolare.
- Se il filtro è bloccato o deve essere sostituito.
- L'ingresso dell'aria è bloccato.
- Si prega di contattare il centro di assistenza clienti per altre anomalie o malfunzionamenti.

Assicurati di controllare il purificatore d'aria usato a lungo termine		
Ci sono tali fenomeni?	C'è odore bruciato, cavo di alimentazione, calore anormale della spina	Togliere l'alimentazione, scollegare e contattare il rivenditore.
	Rumore operativo elevato	
	Avvio frequente dell'assicurazione contro le perdite	
	Altre anomalie o malfunzionamenti	

HTW
QUALITY COMFORT EVERYWHERE

GIA GROUP

C/ Industria, 13, Polígono Industrial El Pedregar. 08160 Montmeló. Barcelona (España)
Tel (0034) 93 390 42 20 - Fax (0034) 93 390 42 05
info@htwspain.com - www.htwspain.com

FRANCE

info@htwfrance.com

PORTUGAL

info@htw.pt

ITALIA

info.it@htwspain.com



ADVERTENCIAS PARA LA ELIMINACIÓN CORRECTA DEL PRODUCTO SEGÚN ESTABLECE LA DIRECTIVA EUROPEA 2002/96/EC.

Al final de su vida útil, el producto no debe eliminarse junto a los residuos urbanos. Debe entregarse a centros específicos de recogida selectiva establecidos por las administraciones municipales, o a los revendedores que facilitan este servicio. Eliminar por separado un aparato eléctrico o electrónico (WEEE) significa evitar posibles consecuencias negativas para el medio ambiente y la salud derivadas de una eliminación inadecuada y permite reciclar los materiales que lo componen, obteniendo así un ahorro importante de energía y recursos. Para subrayar la obligación de eliminar por separado el aparato, en el producto aparece un contenedor de basura móvil listado.

IMPORTANT INFORMATION FOR CORRECT DISPOSAL OF THE PRODUCT IN ACCORDANCE WITH EC DIRECTIVE 2002/96/EC.

At the end of its working life, the product must not be disposed of as urban waste. It must be taken to a special local authority differentiated waste collection centre or to a dealer providing this service. Disposing of a household appliance separately avoids possible negative consequences for the environment and health deriving from inappropriate disposal and enables the constituent materials to be recovered to obtain significant savings in energy and resources. As a reminder of the need to dispose of household appliances separately, the product is marked with a crossed-out wheeled dustbin.

AVERTISSEMENTS POUR L'ÉLIMINATION CORRECTE DU PRODUIT AUX TERMES DE LA DIRECTIVE 2002/96 / CE.

Au terme de son utilisation, le produit ne doit pas être éliminé avec les déchets urbains. Le produit doit être remis à l'un des centres de collecte sélective prévus par l'administration communale ou auprès des revendeurs assurant ce service. Éliminer séparément un appareil électroménager permet d'éviter les retombées négatives pour l'environnement et la santé dérivant d'une élimination incorrecte, et permet de récupérer les matériaux qui le composent dans le but d'une économie importante en termes d'énergie et de ressources. Pour rappeler l'obligation d'éliminer séparément les appareils électroménagers, le produit porte le symbole d'un caisson à ordures barré.

ADVERTÊNCIA PARA A ELIMINAÇÃO CORRECTA DO PRODUCTO SEGUNDO ESTABELECIDO PELA DIRECTIVA EUROPEIA 2002/96/EC

No final da sua vida útil, o produto não deve ser eliminado juntos dos resíduos urbanos. Há centros específicos de recolha selectiva estabelecidos pelas administrações municipais, ou pelos revendedores que facilitam este Serviço. Eliminar em separado um aparelho electrónico (WEEE) significa evitar possíveis consequências negativas para o meio ambiente e para a saúde, derivado de uma eliminação incorrecta, pois os materiais que o compõem podem ser reciclados, obtendo assim uma poupança importante de energia e de recursos. Para ter claro que a obrigação que se tem que eliminar o aparelho em separado, na embalagem do aparelho aparece o símbolo de um contentor de lixo.

AVVERTENZE PER L'ELIMINAZIONE DEL PRODOTTO SECONDO QUANTO PREVISTO DALLA DIRETTIVA EUROPEA 2002/96/EC.

Al termine della loro vita utile, il prodotto non deve essere eliminata insieme ai rifiuti urbani. Deve essere consegnato a centri specifici di raccolta selettiva stabiliti dalle amministrazioni comunali o airivenditori che forniscono questo servizio. Eliminare separatamente un apparecchio elettrico o elettronico (WEEE) significa evitare eventuali conseguenze negative per l'ambiente e la salute derivanti da uno smaltimento inadeguato e consente di recuperare i materiali che lo compon-gono, ottenendo così un importante risparmio di energia e risorse. Per sottolineare l'obbligo di eliminare separatamente.