

Mini bomba de pistón en línea, ultra compacta y fácil de instalar, para la evacuación de condensados de climatizadores hasta 10kW / 36000BTU / 2.8 tons.

Ref: DE05SCC600

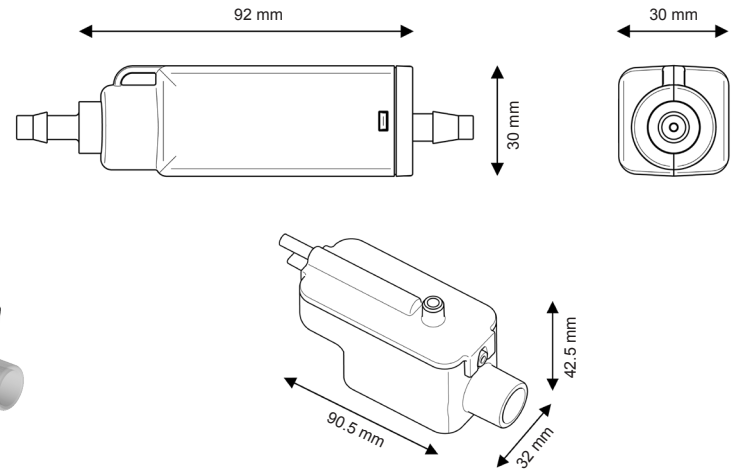
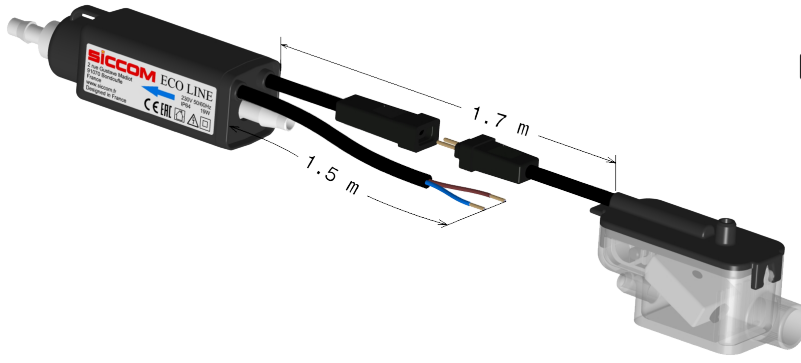

Diámetros de los tubos

Aspiración : 6/9 mm - no suministrado
Descarga : 6/9 mm - no suministrado

CARACTERÍSTICAS

Caudal máx.	13.2 l/h
Altura de aspiración máx.	1.5 m
Altura de descarga máx.	10 m
Potencia eléctrica	19W
Tensión eléctrica	220-240V 50/60Hz
Alarma*	Sin alarma
Nivel sonoro**	
Protección IP	IP64
Protección térmica	Sí
Factor de marcha***	100%
Cable alimentación	1.5 m
Dimensiones	92 x 30 x 30 mm / 90 x 32 x 42 mm

* Opción alarma por previa solicitud.

** Notación de 1 onda (≤ 20 dBA) a 6 ondas (> 45 dBA)

*** La bomba es capaz de funcionar al 100% del tiempo si es necesario.

VENTAJAS

Bomba ULTRA COMPACTA

La bomba más compacta y fina del mercado. Instalación fácil dentro una canaleta o de un equipo de aire acondicionado con poco espacio.



Estanqueidad IP64

Impermeable ante salpicaduras de agua y polvo.

Conectores rápidos

Facilita la instalación y el mantenimiento.

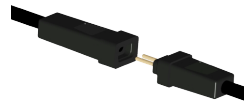

Depósito transparente desmontable

Permita una visualización rápida del estado del depósito. fácil de abrir y limpiar.



Gancho de fijación

Este gancho astuto le permite fijar o colgar la bomba donde lo desea (canaleta, falso techo, interior de la unidad...).



Accesorios incluidos

Todos los accesorios necesarios a la instalación están incluidos.



CAUDAL

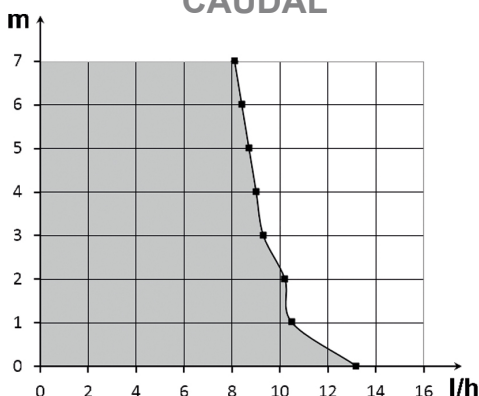

CONTENIDO

Bomba - Bloque de detección - Adhesivo velcro para la fijación del bloque de detección - Tubo de entrada - 3 abrazaderas

