



DBP 70 PRO Campana Decorativa Piramidal de 70 cm con motor de doble turbina



DESCRIPCIÓN

Campana Decorativa Piramidal de 70 cm con motor de doble turbina

GAMA

Easy

COLORES



REFERENCIA

EAN. 8421152133712



TEKA

DBP 70 PRO

CARACTERÍSTICAS

Mandos pulsantes

Tres velocidades + intensiva

2 lámparas halógenas

Piloto indicativo de funcionamiento

Motor de doble turbina

Capacidades de extracción: min.318 m³/h - máx.613 m³/h

Potencia sonora: min.55 dBA - máx.68 dBA

Posibilidad de funcionamiento en recirculación (SET 1/M1)

TEKA

**DBP 70
PRO**

DIMENSIONES

Altura del producto (mm):

749-1049

Anchura del producto (mm):

700

Profundidad del producto

(mm): 480

Peso del producto (Kg): 8,1

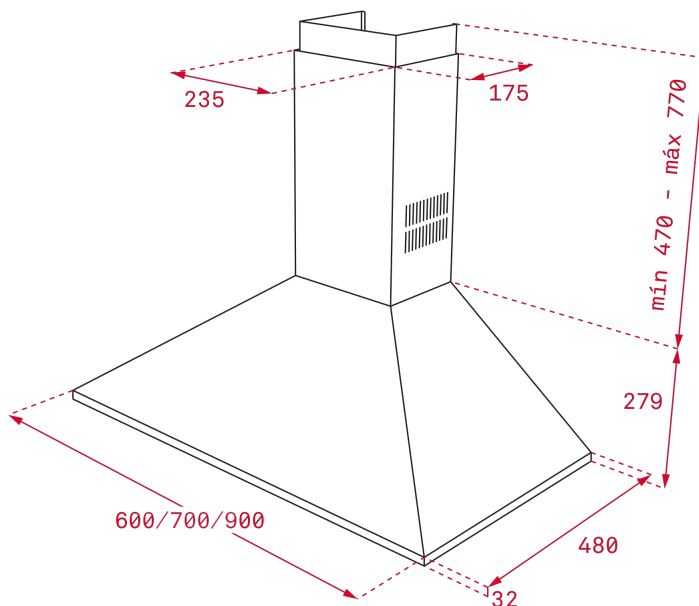

ESPECIFICACIONES TÉCNICAS

CONEXIÓN ELÉCTRICA

Frecuencia (Hz): 50/60

Fuente de alimentación (V): 220-240

ACCESORIOS

Reducción de salida de 150/120 mm : Sí

Válvula anti-retorno : Sí

Extensión de salida: No

Filtro de carbón (opcional): D4C

CARACTERÍSTICAS

Certificados: CE; CB; Rohs

Descripción del filtro de carbón: FILTRO CARBON ACTIVO D4C

Enchufe: European plug



DBP 70 PRO

ETIQUETA ENERGÉTICA

