



DBB 70 Campana Piramidal de pared con mandos pulsantes de 70 cm



DESCRIPCIÓN

Campana Piramidal de pared con mandos pulsantes de 70 cm

GAMA

Easy

COLORES



REFERENCIA

EAN. 8421152069639



TEKA

DBB 70

CARACTERÍSTICAS

Mandos pulsantes

Tres velocidades

2 lámparas incandescentes

Piloto indicativo de funcionamiento

Motor de doble turbina

Capacidades de extracción: min.234 m³/h - máx.380 m³/h

Potencia sonora: min.44 dBA - máx.60 dBA

Posibilidad de funcionamiento en recirculación (SET 1/M1)

TEKA**DBB 70**

DIMENSIONES

Altura del producto (mm):

749-1049

Anchura del producto (mm):

700

Profundidad del producto

(mm): 480

Peso del producto (Kg): 8,1

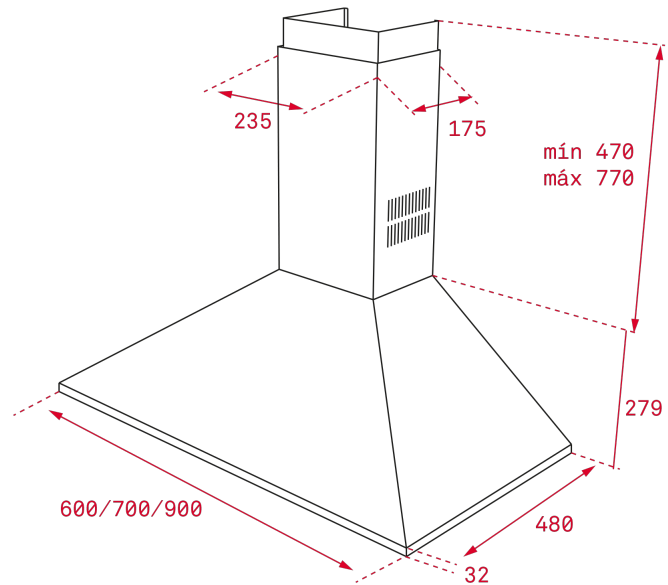

ESPECIFICACIONES TÉCNICAS

CONEXIÓN ELÉCTRICA

Frecuencia (Hz): 50/60

Fuente de alimentación (V): 220-240

ACCESORIOS

Reducción de salida de 150/120 mm : Sí

Válvula anti-retorno : Sí

Extensión de salida: No

Filtro de carbón (opcional): D4C

CARACTERÍSTICAS

Certificados: CE; CB

Descripción del filtro de carbón: FILTRO CARBON ACTIVO D4C

Enchufe: European plug



DBB 70

ETIQUETA ENERGÉTICA

