



**DBB 60** Campana Piramidal de pared con mandos pulsantes de 60 cm



**DESCRIPCIÓN**

Campana Piramidal de pared con mandos pulsantes de 60 cm

**GAMA**

Easy

**COLORES**



**REFERENCIA**

EAN. 8421152069608



**TEKA**

**DBB 60**

**CARACTERÍSTICAS**

Mandos pulsantes

Tres velocidades

2 lámparas incandescentes

Piloto indicativo de funcionamiento

Motor de doble turbina

Capacidades de extracción: min.234 m<sup>3</sup>/h - máx.380 m<sup>3</sup>/h

Potencia sonora: min.44 dBA - máx.60 dBA

Posibilidad de funcionamiento en recirculación (SET 1/M1)

**TEKA****DBB 60**

## DIMENSIONES

**Altura del producto (mm):**

749-1049

**Anchura del producto (mm):**

600

**Profundidad del producto**

**(mm):** 480

**Peso del producto (Kg):** 7,4

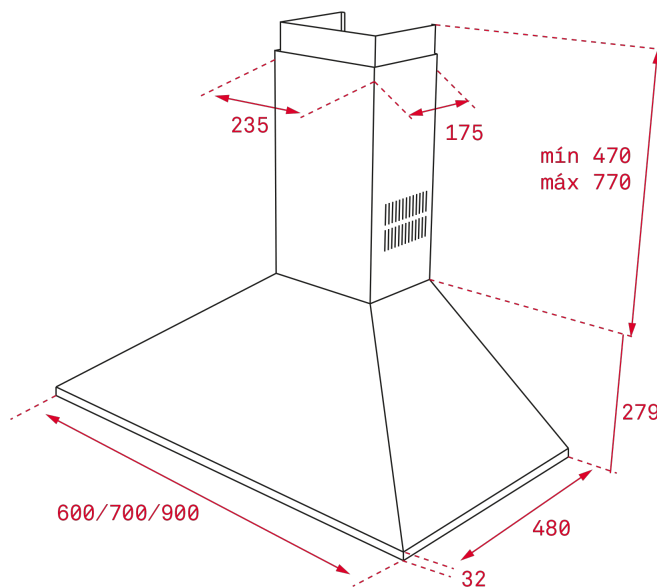

## ESPECIFICACIONES TÉCNICAS

### CONEXIÓN ELÉCTRICA

**Frecuencia (Hz):** 50/60

**Fuente de alimentación (V):** 220-240

### ACCESORIOS

**Reducción de salida de 150/120 mm :** Sí

**Válvula anti-retorno :** Sí

**Extensión de salida:** No

**Filtro de carbón (opcional):** D4C

### CARACTERÍSTICAS

**Certificados:** CE; CB

**Descripción del filtro de carbón:** FILTRO CARBON ACTIVO D4C

**Enchufe:** European plug



DBB 60

ETIQUETA ENERGÉTICA

