



DSS 785 Campana Decorativa TIKAL con motor ECOPOWER de 70 cm



Eficiencia energética A



Barra de luz LED



Programador de tiempo de aspiración

DESCRIPCIÓN

Campana Decorativa TIKAL con motor ECOPOWER de 70 cm

GAMA

Total

COLORES



REFERENCIA

EAN. 8421152145647



TEKA

DSS 785

CARACTERÍSTICAS

Mandos electrónicos retro iluminados
Tres velocidades + intensiva
Programador del tiempo de aspiración
Barra de iluminación LED
Piloto indicativo de funcionamiento
Motor blindado de doble turbina ECOPOWER
Capacidades de extracción(*): min.303 m³/h - máx.760 m³/h
Potencia sonora(*): min.54 dBA - máx.68 dBA
Posibilidad de funcionamiento en recirculación (SET 1/N1)

TEKA**DSS 785**

DIMENSIONES

Altura del producto (mm):

700-1100

Anchura del producto (mm):

700

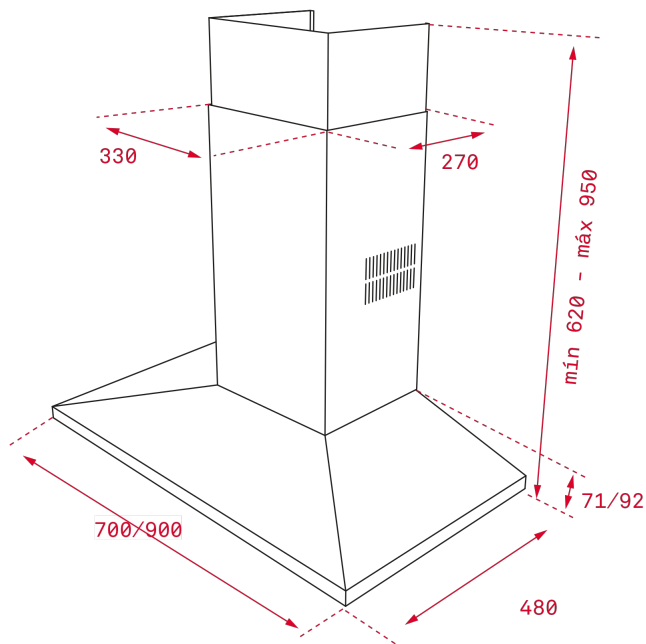
Profundidad del producto**(mm):** 480**Peso del producto (Kg):** 13,49

ESPECIFICACIONES TÉCNICAS

CONEXIÓN ELÉCTRICA

Frecuencia (Hz): 50**Fuente de alimentación (V):** 230

ACCESORIOS

Reducción de salida de 150/120 mm : Sí**Válvula anti-retorno :** Sí**Filtro de carbón (opcional):** D4C + adaptador

CARACTERÍSTICAS

Certificados: CE; CB; Rohs**Descripción del filtro de carbón:** FILTRO CARBON ACTIVO D4C**Enchufe:** Schuko plug**Potencia sonora (LwA) velocidad intensiva (dB):** 73



DSS 785

ETIQUETA ENERGÉTICA

