



CNL 9610 Campana Extensible de integración en acero inoxidable
antihuellas de 90 cm



LED

DESCRIPCIÓN

Campana Extensible de integración en acero inoxidable
antihuellas de 90 cm

GAMA

Total

COLORES



REFERENCIA

EAN. 8421152146255



TEKA

CNL 9610

CARACTERÍSTICAS

Frente inox anti huella extraíble y sustituible

Mandos electrónicos

Dos velocidades + intensiva

Programador del tiempo de aspiración

3 lámparas LED

Automática

Motor blindado de doble turbina

Capacidades de extracción(*): min.330 m³/h - máx.694 m³/h

Potencia sonora(*): min.60 dBA - máx.63 dBA

Posibilidad de funcionamiento en recirculación (filtro D4C)

DIMENSIONES

Altura del producto (mm): 274

Anchura del producto (mm):
900

Profundidad del producto
(mm): 300/490

Peso del producto (Kg): 9,58

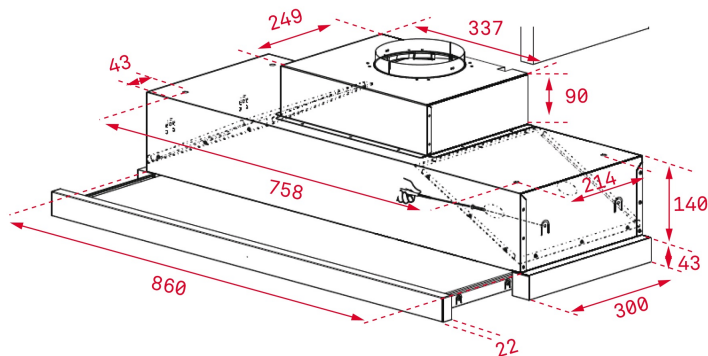

ESPECIFICACIONES TÉCNICAS

CONEXIÓN ELÉCTRICA

Frecuencia (Hz): 50

Fuente de alimentación (V): 230

ACCESORIOS

Reducción de salida de 150/120 mm : Sí

Válvula anti-retorno : Sí

Filtro de carbón (opcional): D4C

CARACTERÍSTICAS

Iluminación automática : Sí

Certificados: CE; CB; Rohs

Descripción del filtro de carbón: FILTRO CARBON ACTIVO D4C

Enchufe: European plug

Potencia sonora (LwA) velocidad intensiva (dB): 70



CNL 9610

ETIQUETA ENERGÉTICA

