



CNL 6400 Campana Extensible con 2 motores y 2+1 velocidades de 60 cm



Programador
de tiempo de
aspiración

DESCRIPCIÓN

Campana Extensible con 2 motores y 2+1 velocidades de 60 cm

GAMA

Easy

COLORES



REFERENCIA

EAN. 8421152146156



TEKA

CNL 6400

CARACTERÍSTICAS

Frente inox anti huella / pintado blanco

Mandos electrónicos

Dos velocidades + intensiva

Programador del tiempo de aspiración

2 lámparas LED

Automática

Dos motores

Capacidades de extracción(*): min.161 m³/h - máx.385 m³/h

Potencia sonora(*): min.56 dBA - máx.61 dBA

Posibilidad de funcionamiento en recirculación (filtro C1C)

TEKA**CNL 6400**

DIMENSIONES

Altura del producto (mm): 184

Anchura del producto (mm):
600

Profundidad del producto
(mm): 300/490

Peso del producto (Kg): 9,91

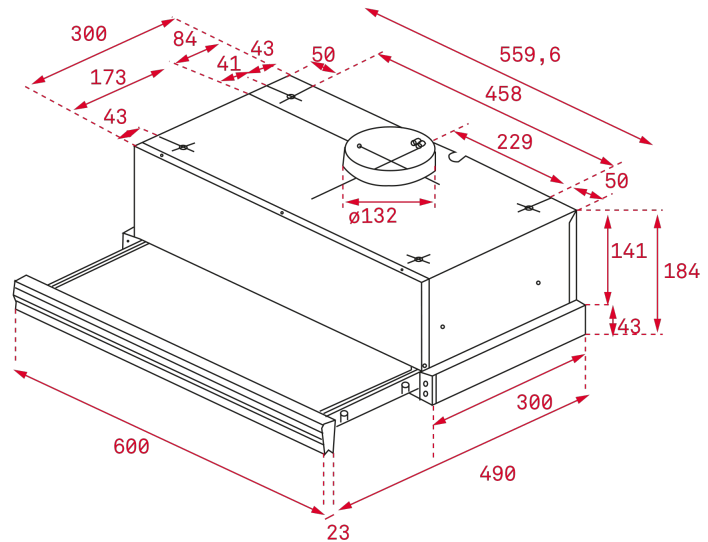

ESPECIFICACIONES TÉCNICAS

CONEXIÓN ELÉCTRICA

Frecuencia (Hz): 50

Fuente de alimentación (V): 230

ACCESORIOS

Válvula anti-retorno : Sí

Extensión de salida: Si

Filtro de carbón (opcional): C1C

CARACTERÍSTICAS

Iluminación automática : Sí

Certificados: CE; CB; Rohs

Descripción del filtro de carbón: FILTRO CARBON C1C CAMPANA CONVENCIONAL

Enchufe: European plug

Potencia sonora (LwA) velocidad intensiva (dB): 70



CNL 6400

ETIQUETA ENERGÉTICA

