

- Dati dimensionali
- Dimensional data
- Données dimensionnelles

- Maße
- Datos dimensionales
- Formatgegevens

- Dimensões
- Δεδομένα διαστασιοποίησης
- Dane wymiarowe

- Rozměrové údaje

- بيانات الأبعاد

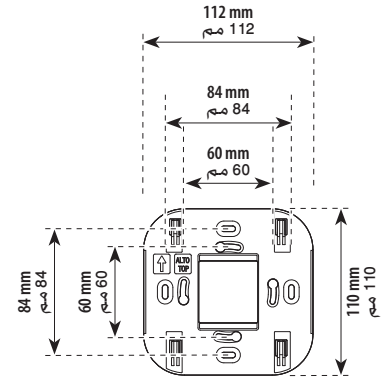
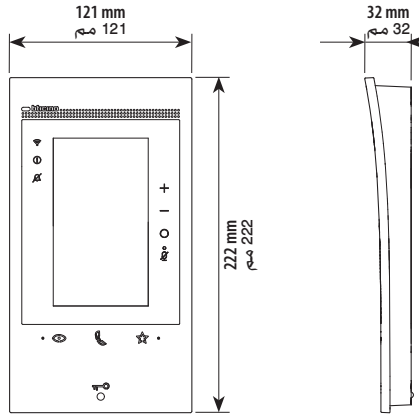
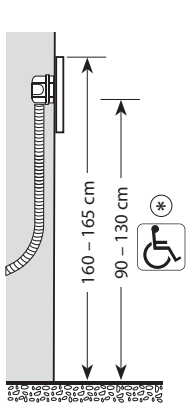

- *
- Altezza consigliata salvo diversa normativa vigente.
 - Recommended height, unless different regulations are specified.
 - Hauteur conseillée sauf autre norme en vigueur.
 - Empfohlene Höhe falls die gesetzlichen Vorschriften nichts anderes vorschreiben.

- Altura recomendada salvo normativa vigente diferente.
- Aanbevolen hoogte behoudens andere normen in voege.
- Altura aconselhada a não ser se a norma em vigor for diferente.
- Συνιστώμενο ύψος εκτός άλλου κανονισμού.

- Zalecana wysokość z zastrzeżeniem innych obowiązujących przepisów.
- Doporučená výška, není-li stanoveno jinak podle platných předpisů.
- الارتفاع الموصى به ما لم تنص اللوائح السارية على غير ذلك

- Montaggio
- Mounting

- Montage
- Montage

- Montaje
- Montage

- Montagem
- Συναρμολόγηση

- Montaż
- Montáž

- التركيب

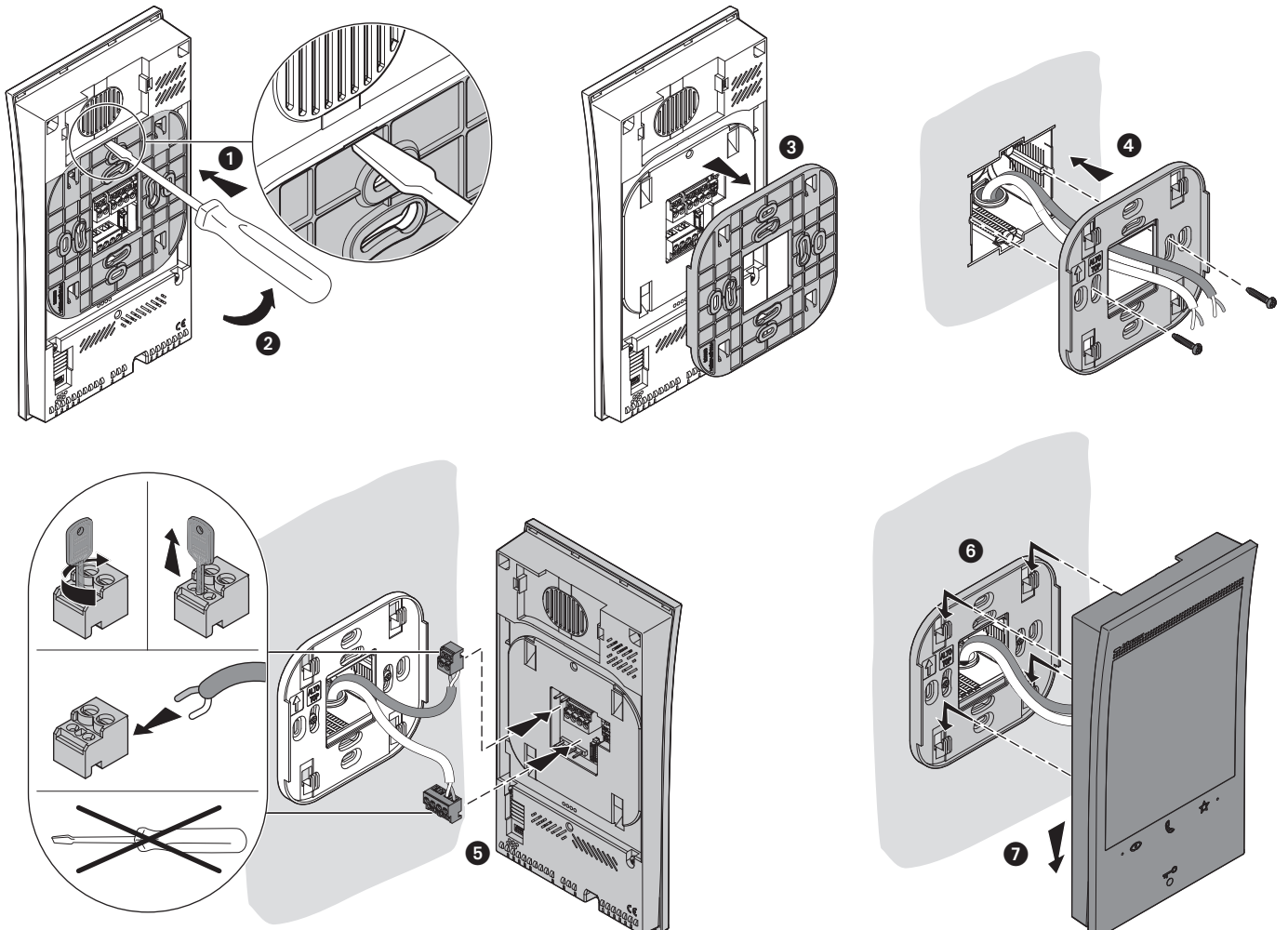

- Smontaggio
- Disassembling

- Démontage
- Demontage

- Desmontaje
- Demontage

- Desmontagem
- Αποσυναρμολόγηση

- Demontaž
- Demontáž

المظهر من الأمام

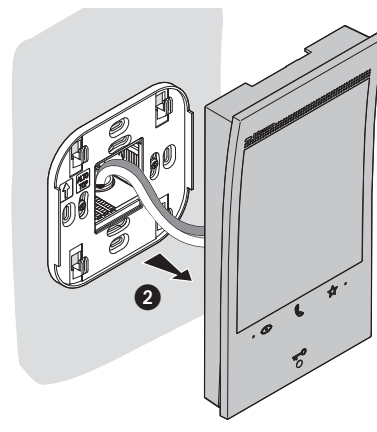
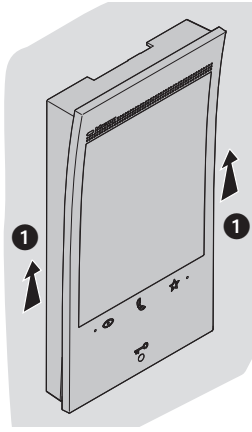

- Vista frontale
- Front view

- Vue frontale
- Ansicht von vorne

- Vista frontal
- Vooraanzicht

- Visão frontal
- Πρόσψη

- Wiwdok z przodu
- Čelní pohled

المظهر من الأمام

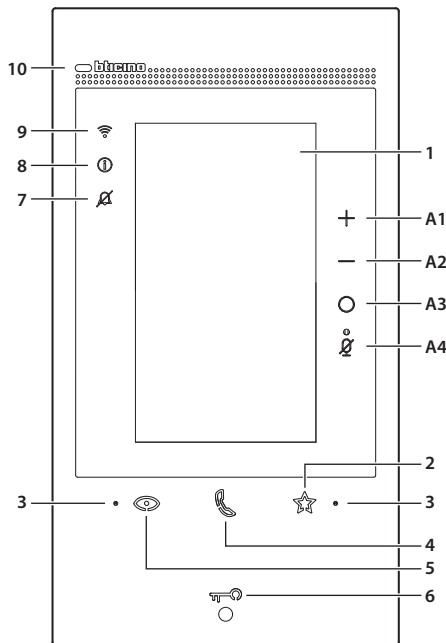

1. Display touch screen verticale da 5"
2. Tasto a sfioramento "Preferiti"
3. Microfono
4. Tasto a sfioramento per risposta
5. Tasto a sfioramento per attivazione posto esterno /ciclamento

6. Tasto per apertura porta
7. LED di segnalazione esclusione suoneria
8. LED di segnalazione notifiche
9. LED indicazione segnale WI-FI
10. Sensore di prossimità

Tabella LED

| | |
|--|--|
| | lampeggiante: chiamata in arrivo. fisso: comunicazione in corso. |
| | lampeggiante per 2 secondi: funzione "Serratura sicura" attiva, tasto disattivato. lampeggiante (sequenza di 2 brevi lampeggi): Porta aperta (*) o Studio professionale attivo. fisso: comunicazione in corso. fisso per 2 secondi: apertura porta. |
| | lampeggiante: suoneria esclusa. |
| | fisso giallo: notifiche da Alexa. fisso bianco: messaggi di segreteria. |
| | fisso: inoltro chiamata, autoaccensione o funzione "Chiama casa" in corso da App Home + Security. spento: WI-FI disabilitato o correttamente funzionante. lampeggiante: WI-FI attivo ma non connesso ad una rete. |
| | lampeggianti contemporaneamente: aggiornamento firmware in corso. |

(*) Disponibile solo con attuatore 346260.

Tasti di comando Alexa

| | |
|----------------------------------|---|
| A1 Tasto per aumentare il volume | A3 Tasto attivazione Alexa |
| A2 Tasto per diminuire il volume | A4 Tasto "Mute", disattiva microfono sia di Alexa che del dispositivo |

Nota: una volta alimentato, il dispositivo impiega fino a 2 minuti per essere disponibile all'uso.

1. 5" vertical touch screen display
2. "Favourites" touch key
3. Microphone
4. Touch key for answer
5. Entrance panel / scrolling activation touch key
6. Door release key
7. Bell exclusion notification LED
8. Notification LED
9. Wi-Fi signal notification LED
10. Proximity sensor

LED table

| | |
|--|--|
| | flashing = incoming call. steady: communication in progress. |
| | flashing for 2 seconds: active "Safe Door Lock" function, deactivated key. flashing (sequence of 2 short flashing): Door open (*) or Professional Studio active. steady: communication in progress. steady for 2 seconds: door opening. |
| | flashing: ringtone excluded. |
| | yellow steady: notifications from Alexa. white steady: answering machine messages. |
| | steady: forwarding of call, automatic switching on or "Call home" function in progress from Home + Security App. OFF: WI-FI disabled or working correctly. flashing: WI-FI on but not connected to the network. |
| | flashing at the same time: firmware update in progress. |

(*) Only available with actuator 346260.

Alexa control keys

| | |
|-------------------------------------|---|
| A1 Key used to increase the volume. | A3 Alexa enabling key. |
| A2 Key used to decrease the volume. | A4 "Mute" key, to disable both Alexa and device microphone. |

Note: once powered, the device takes up to 2 minutes to be available for use.

1. Écran tactile vertical de 5"
2. Touche à effleurement « Favoris »
3. Micro
4. Touche à effleurement pour réponse
5. Touche à effleurement d'activation poste externe / cyclage
6. Touche d'ouverture porte
7. Voyant de signal exclusion sonnerie
8. Voyant de signal notifications
9. Voyant indication signal WI-FI
10. Capteur de proximité

Tableau des voyants

| | |
|--|---|
| | clignotant : arrivée d'un appel. fixe : communication en cours. |
| | clignotant pendant 2 secondes : fonction « Serrure sécurisée » active, touche désactivée. clignotant (séquence de 2 clignotements courts) : Porte ouverte (*) ou Bureau actif. fixe : communication en cours. fixe pendant 2 secondes : ouverture porte. |
| | clignotant : sonnerie exclue. |
| | fixe jaune : notifications d'Alexa. fixe blanc : messages de répondeur. |
| | fixe : renvoi appel, auto-allumage ou fonction « Appeler maison » en cours de l'App Home + Security. éteint : WI-FI désactivé ou fonctionnant correctement. clignotant : WI-FI actif mais non connecté à un réseau. |
| | clignotant en même temps : mise à jour du micrologiciel (firmware) en cours. |

(*) Disponible uniquement avec actionneur 346260.

Touches de commande Alexa

| | |
|-------------------------------------|---|
| A1 Touche pour augmenter le volume. | A3 Touche activation Alexa. |
| A2 Touche pour abaisser le volume. | A4 Touche "Mute", désactive à la fois le microphone d'Alexa et le microphone du dispositif. |

Note: une fois le dispositif alimenté, il prend jusqu'à 2 minutes pour être disponible pour utilisation.

1. Vertikaler 5-Zoll-Touchscreen
2. Berührungstaste „Favoriten“
3. Mikrophon
4. Berührungstaste für Antworten
5. Berührungstaste zum Aktivieren der Türstation und Taktieren
6. Taste Türöffnung
7. LED- Meldung Lautwerk ausgeschlossen
8. LED zur Meldung von Benachrichtigungen
9. LED-Anzeige des Wi- Fi-Signals
10. Näherungssensor

LED-Tabelle

| | |
|--|---|
| | blinkend: eintreffen eines Anrufs. leuchtet fest: Gespräch im Gang. |
| | blinkt 2 Sekunden lang: Funktion „Sicheres Schloss“ aktiv, Taste deaktiviert. blinkend (2 wiederholte kurze Blinksignale): Tür geöffnet (*) oder Funktion „Büro“ aktiv. leuchtet fest: Gespräch im Gang. 2 Sekunden lang fest leuchtend: Türöffnung. |
| | blinkend: Lautwerk ausgeschlossen. |
| | gelbe leuchtet fest: Benachrichtigungen von Alexa. weiße leuchtet fest: Nachrichten im Anrufbeantworter. |
| | leuchtet fest: Rufumleitung, Einschaltautomatik oder Funktion „Zuhause anrufen“ über die Home + Security App in Betrieb. ausgeschaltet: Wi-Fi deaktiviert oder richtig Betrieb. blinkend: Wi- Fi aktiv aber nicht mit einem Netz verbunden. |
| | Gleichzeitiges Blinken: Firmware-Aktualisierung im Gang. |

(*) Gerät nur mit Aktor 346260.

Alexa-Steuertasten

| | |
|---|--|
| A1 Taste zum Erhöhen der Lautstärke. | A3 Taste zur Aktivierung von Alexa. |
| A2 Taste zum Verringern der Lautstärke. | A4 Taste „Mute“, deaktiviert das Mikrophon sowohl von Alexa als auch des Geräts. |

Anmerkung: nach dem Einschalten dauert es bis zu 2 Minuten, bis das Gerät betriebsbereit ist.

1. Touchscreen display 5"
2. Touchtoets "Favorieten"
3. Microfoon
4. Touchtoets voor beantwoorden
5. Touch-toets voor activering buitenpost/cyclische weergave
6. Toets deur openen
7. Led melding uitsluiting beltoon
8. Led voor aanduiding van meldingen
9. LED aanduiding kwaliteit wifi-signaal
10. Naderingssensor

Tabel LEDs

| | |
|--|--|
| | knipperend: binnenkomende oproep. brandt: communicatie gestart. |
| | knippert 2 seconden: functie "veilig slot" geactiveerd, toets gedeactiveerd. knippert (2 korte knipperingen achtereenvolgens): Deur geopend (*) of professionele studio geactiveerd. brandt: communicatie gestart. brandt 2 seconden: opening deur. |
| | knippert: beltoon uitgesloten. |
| | gele brandt: meldingen van Alexa. witte brandt: berichten op antwoordapparaat. |
| | brandt: doorschakeling van oproep, automatische inschakeling of functie "Naar huis bellen" wordt uitgevoerd met de App Holme + Security. uit: Wifi gedeactiveerd of werkt correct. knipperend: Wifi geactiveerd maar niet met een netwerk verbonden. |
| | knipperen tegelijkertijd: firmware-update in uitvoering. |

(*) Uitsluitend beschikbaar met actuator 346260.

Bedieningstoetsen Alexa

| | |
|--|--|
| A1 Toets voor het verhogen van het volume. | A3 Toets activering Alexa. |
| A2 Toets voor het verlagen van het volume. | A4 Toets "Mute", deactiveert de microfoon van Alexa en het apparaat. |

Opmerking: na de inschakeling van de voeding duurt het 2 minuten voordat het apparaat gebruiksklaar is.

1. Display 5" κατακόρυφη οθόνη αφής
2. Πλήκτρα αφής "Αγαπημένα"
3. Μικρόφωνο
4. Πλήκτρο αφής για απάντηση
5. Πλήκτρα αφής για την ενεργοποίηση της εξωτερικής/κυκλικής θέσης
6. Πλήκτρο για το άνοιγμα της θύρας
7. LED σηματοδότησης αποκλεισμού ήχου
8. LED σηματοδότησης σημειώσεων
9. Ενδειξη LED σηματος Wi-Fi
10. Αισθητήρας εγγύτητας

Πίνακας LED

| | |
|--|--|
| | Αναβοσβήνει = εισερχόμενη κλήση. Σταθερό: επικοινωνία σε εξέλιξη. |
| | Αναβοσβήνει για 2 δευτερόλεπτα: λειτουργία "Ασφαλής κλειδαριά" ενεργή, απενεργοποιημένο πλήκτρο. Αναβοσβήνει (ακολουθία 2 διακοπτόμενων φωτισμών): Ανοικτή θύρα (*) ή ενεργό Επαγγελματικό γραφείο. Σταθερό: επικοινωνία σε εξέλιξη. Σταθερό για 2 δευτερόλεπτα: άνοιγμα της θύρας. |
| | Αναβοσβήνει: αποκλεισμένοι ήχοι κλήσης. |
| | Κίτρινο σταθερό: ειδοποιήσεις από Alexa. Λευκό σταθερό: μηνύματα γραμματείας. |
| | σταθερό: προώθηση κλήσης, αυτοέκδοση ή λειτουργία "Κλήσης στο σπίτι" σε εξέλιξη από την App Home + Security. απενεργοποιημένο: Το Wi - Fi είναι απενεργοποιημένο ή λειτουργεί σωστά. Αναβοσβήνει: Ενεργό Wi-Fi αλλά μη συνδεδεμένο σε δίκτυο. |
| | Αναβοσβήνουν ταυτόχρονα: ενημέρωση firmware σε εξέλιξη. |

(*) Διαθέσιμο μόνο για τον ενεργοποιητή 346260.

Πλήκτρα εντολής Alexa

| | |
|------------------------------------|--|
| A1 Πλήκτρο για αύξηση της έντασης. | A3 Πλήκτρο ενεργοποίησης Alexa. |
| A2 Πλήκτρο για μείωση της έντασης. | A4 Πλήκτρο "Mute", απενεργοποίησης μικροφώνου και στην Alexa και στην συσκευή. |

Σημείωση: όταν τροφοδοτηθεί, η συσκευή χρειάζεται μέχρι 2 λεπτά για να γίνει διαθέσιμη.

1. Pantalla táctil vertical de 5"
2. Botón de membrana «Favoritos»
3. Micrófono
4. Botón de membrana para respuesta
5. Botón de membrana para activación placa de exterior / vista cíclica
6. Tecla apertura puerta
7. LED de señalización de exclusión timbre
8. LED de señalización de notificaciones
9. LED de indicación de la señal Wi-Fi
10. Sensor de proximidad

Tabla de los LEDs

| | |
|--|---|
| | parpadeante: llamada entrante. fijo: comunicación en curso. |
| | parpadeante durante 2 segundos: función "Cerradura segura" activa, botón desactivado. parpadeante (secuencia de 2 parpadeos breves): Puerta abierta (*) o Estudio profesional activo. fijo: comunicación en curso. fijo durante 2 segundos: apertura puerta. |
| | parpadeante: timbre excluido. |
| | fijo amarillo: notificaciones de Alexa. fijo blanco: mensajes del contestador. |
| | fijo: reenvío de llamada, autoencendido o función "Llamar casa" en curso en App Home + Security. apagado: Wi-Fi deshabilitado o correctamente en marcha. parpadeante: Wi-Fi activado, pero no conectado a una red. |
| | parpadeantes al mismo tiempo: la actualización del firmware se está produciendo. |

(*) Disponible solamente con actuador 346260.

Teclas de accionamiento Alexa

| | |
|-------------------------------------|---|
| A1 Tecla para aumentar el volumen. | A3 Botón de activación Alexa. |
| A2 Tecla para disminuir el volumen. | A4 Botón "Mute", desactiva el micrófono de Alexa y del dispositivo. |

Nota: el dispositivo alimentado tarda hasta 2 minutos para poder usarse.

1. Ecrã touch screen vertical de 5"
2. Tecla de toque "Favoritos"
3. Microfone
4. Tecla de toque para resposta
5. Tecla de toque para ativação unidade externa / ativação cíclica
6. Botão de abertura da porta
7. LED de sinalização de exclusão da campainha
8. LED de sinalização notificações
9. LED indicação sinal Wi- Fi
10. Sensor de proximidade

Tabela dos LEDs

| | |
|--|--|
| | intermitente: chamada em chegada. fijo: comunicação em andamento. |
| | a piscar por 2 segundos: função "Fechadura segura" ativa, tecla desativada. a piscar (sequência de 2 breves piscadas): Porta aberta (*) ou Escritório profissional ativo. fijo: comunicação em andamento. fijo por 2 segundos: abertura da porta. |
| | intermitente: campainha excluída. |
| | amarelo fijo: notificações Alexa. branco fijo: mensagens de secretaria. |
| | fijo: envio de chamada, auto-ligação ou função "Chamar casa" em curso desde a App Home + Security. desligado: Wi-Fi desabilitado ou a funcionar corretamente. a piscar: Wi-Fi ativo, mas não conectado a uma rede. |
| | a piscar simultaneamente: atualização do firmware em curso. |

(*) Disponível apenas com atuador 346260.

Teclas de comando Alexa

| | |
|----------------------------------|---|
| A1 Tecla para aumentar o volume. | A3 Tecla de ativação Alexa. |
| A2 Tecla para reduzir o volume. | A4 Tecla "Mute", desativa microfone tanto de Alexa como do dispositivo. |

Nota: uma vez alimentado, o dispositivo leva até 2 minutos para estar disponível ao uso.

1. 5-calowy pionowy ekran dotykowy
2. Przycisk dotykowy „Ulubione"
3. Mikrofon
4. Dotykowy klawisz odpowiedzi:
5. Przycisk dotykowy do aktywacji panelu zewnętrznego/ przełączania
6. Klawisz otwierania drzwi
7. LED sygnalizacja wyłączenie dzwonka
8. Sygnalizacyjna dioda LED powiadomień
9. LED wskaźnik sygnału Wi-Fi
10. Czujnik zbliżeniowy

Tabela LED

| | |
|--|---|
| | migająca=połączenie przychodzące. stała: komunikację w toku. |
| | miga przez 2 sekundy: funkcja „Bezpieczny zamek" aktywna, klawisz wyłączony. migająca (sekwencja 2 krótkich błysków): Drzwi otwarte (*) lub Gabinet zawodowy włączony. stała: komunikację w toku. Stałe światło przez 2 sekundy: otwieranie drzwi. |
| | migająca: wyłączenie dźwięku. |
| | Stałe żółte: powiadomienia od Alexa. stałe białe światło: wiadomości poczty głosowej. |
| | stała: przekierowanie połączenia, samowłączenie lub funkcja „Dzwoń do domu" w toku z aplikacji Home + Security. zgaszona: Wi-Fi wyłączony lub prawidłowo funkcjonujący. migająca: Aktywny Wi-Fi, ale nie podłączony do sieci. |
| | migające jednocześnie: trwa aktualizacja oprogramowania. |

(*) Dostępne tylko z aktorem 346260.

Klawisze sterujące Alexy

| | |
|-------------------------------------|--|
| A1 Przycisk zwiększania głośności. | A3 Klawisz aktywny Alexy. |
| A2 Przycisk zmniejszania głośności. | A4 Przycisk „Wycisz" wyłącza zarówno mikrofon Alexy, jak i urządzenia. |

Uwaga: po włączeniu urządzenia będzie gotowe do użycia po ok. 2 minutach.

1. Displej se svíslou dotykovou obrazovkou 5"
2. Dotykové tlačítko „Oblíbené“
3. Mikrofon
4. Dotykové tlačítko pro odpověď:
5. Dotykové tlačítko pro aktivaci vnějšího místa/cyklování

6. Tlačítko pro otvírání dveří
7. Kontrolka LED signalizace vyloučení vyzváněcího tónu
8. Kontrolka LED signalizace oznámení
9. Kontrolka LED indikace signálu WI-FI:
10. Proximity senzor

6. زر لفتح الباب
7. المؤشر الضوئي الليد يشير إلى إلغاء الجرس
8. مؤشر ليد للإبلاغ بالإنشعاعات
9. مؤشر ليد الإشارة إلى الواي فاي
10. وحدة استشعار الاقتراب

1. شاشة عرض تعمل باللمس رأسية 5 بوصة
2. زر يعمل باللمس "التفضيلات"
3. الميكروفون
4. زر يعمل باللمس للرد
5. زر يعمل باللمس لتنشيط الوحدة الخارجية الدوارة

Tabulka kontrol LED

| | |
|--|---|
| | blikající: příchozí hovor. nepřerušovaná: probíhá komunikace. |
| | blikající po dobu 2 sekund: funkce „Bezpečný zámek“ aktivní, tlačítko deaktivováno. blikající (sekvence 2 krátkých zablikání): Dveře otevřené (*) nebo Profesionální studio aktivní. nepřerušovaná: probíhá komunikace. nepřerušovaná po dobu 2 sekund: otvírání dveří. |
| | blikající: vyzváněcí tón vyloučen. |
| | nepřerušovaná žlutá: oznámení z Alexy. nepřerušovaná bílá: zprávy hlasové schránky. |
| | nepřerušovaná: přesměrování hovoru, automatické zapnutí nebo probíhá funkce „Volat domů“ z App Home + Security. zhasnutá: WI-FI deaktivována nebo správně funguje. blikající: WI-FI aktivní, ale není připojena k žádné síti. |
| | blikající současně: probíhá aktualizace firmwaru. |

(*) Dostupný pouze s akčním členem 346260.

Ovládací tlačítka Alexa

| | | | |
|----|-------------------------------------|----|---|
| A1 | Dotkněte se pro zvýšení hlasitosti. | A3 | Tlačítko aktivace Alexy. |
| A2 | Dotkněte se pro snížení hlasitosti. | A4 | Tasto "Mute", disattiva microfono sia di Alexa che del dispositivo. |

Pozn.: po přivedení napájení zařízení trvá až 2 minuty, než bude možné jej používat.

| | |
|--|--|
| | وامض = مكالمة واردة. ثابت: جاري الاتصال. |
| | وامض لمدة ثانيتين: وظيفة "القفل الآمن" نشطة. والزر مُعطل. وامض (تسلسل من ومضتين قصيرتين): الباب (٢) مفتوح أو الأستوديو الاحترافي نشط. ثابت: جاري الاتصال. ثابت لمدة ثانيتين: فتح الباب. |
| | وامض: النغمة مستبعدة. |
| | ثابت أصفر: إشعارات من أليكسا "Alexa" أبيض ثابت: رسائل البريد الصوتي. |
| | ثابت: جاري تنفيذ إعادة توجيه المكالمة، أو التشغيل الذاتي، أو وظيفة "الاتصال بالمنزل" بواسطة تطبيق Home + Security. منطفئ: خاصية الواي-فاي غير مُفعلة أو تعمل بشكل صحيح. وامض: خاصية الواي-فاي نشطة ولكنها غير متصلة بشبكة. |
| | نومض بالتزامن: جاري تحديث البرامج الثابتة. |

* متوفرة فقط مع المشغل 346260

أزرار التحكم في أليكسا "Alexa"

| | | | |
|----|-----------------------|----|--|
| 1A | زر لزيادة مستوى الصوت | 3A | زر تنشيط أليكسا "Alexa" |
| 2A | زر لخفض مستوى الصوت | 4A | زر "كتم الصوت". يكتم صوت الميكروفون الخاص بأليكسا وبالجهاز |

ملاحظة: بمجرد إمداد الجهاز بالطاقة، يستغرق ما يصل إلى دقيقتين ليصبح متاحًا للاستخدام.

- Vista posteriore
- Rear view

- Vue postérieure
- Rückseite

- Vista posterior
- Achteraanzicht

- Visão posterior
- Οπίσθια όψη

- Widok z tyłu
- Zadní pohled

- المظهر من الخلف

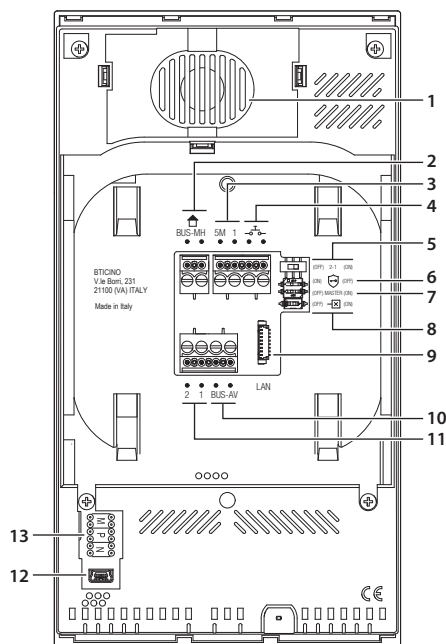

1. Altoparlante
2. Morsetti per il collegamento al BUS MH (MyHOME) - (applicazione futura)
3. Morsetti (5M - 1) per collegamento suoneria supplementare. Il collegamento deve essere effettuato punto - punto sui morsetti della suoneria supplementari
4. Morsetti per il collegamento di un pulsante esterno di chiamata al piano
5. Microinterruttore per abilitazione alimentazione supplementare *
6. Microinterruttore funzione "Serratura sicura" *
7. Microinterruttore funzione "Master" *
8. Microinterruttore di terminazione di tratta *
9. Connettore LAN
Per connessione tramite cavo RJ45 utilizzare accessorio 344844 (non a corredo)
10. Morsetti per il collegamento al BUS AV (audio video)
11. Morsetti (2 - 1) per alimentazione supplementare
12. Interfaccia USB di servizio
13. Sede dei configuratori

* ON=abilitato
OFF=disabilitato
Attivare la funzione con dispositivo non alimentato

1. Speaker
2. Clamps for connection to the BUS MH (MyHOME) (future application)
3. Additional bell connection clamps (5M - 1). The connection must be point - point on the clamps of the additional bells
4. Clamps for the connection of an external call to the floor pushbutton
5. Micro-switch to enable the additional power supply *
6. Micro-switch for "Safe door lock" function *
7. Micro-switch for "Master" function *
8. Line termination micro-switch *
9. LAN connector
For connection using RJ45 cable, use accessory 344844 (not supplied)
10. Clamps for connection to the AV BUS (audio video)
11. Additional power supply clamps (2 - 1)
12. Service USB interface
13. Configurator socket

* ON = enabled
OFF = disabled
To activate the function with device not powered

1. Haut-parleur
2. Bornes de branchement au BUS MH (MyHOME) - (future application)
3. Bornes (5M - 1) de branchement de la sonnerie supplémentaire. Le branchement doit être effectué point - point sur les bornes des sonneries supplémentaires
4. Bornes de branchement d'un bouton externe d'appel à l'étage
5. Micro-interrupteur d'activation alimentation supplémentaire *
6. Micro-interrupteur fonction « Serrure sécurisée » *
7. Micro-interrupteur fonction « Master » *
8. Micro-interrupteur de fin de ligne *
9. Connecteur LAN
Pour le branchement au moyen d'un câble RJ45, utiliser l'accessoire 344844 (non fourni)
10. Bornes de branchement au BUS AV (audio-vidéo)
11. Bornes (2 - 1) d'alimentation supplémentaire
12. Interface USB de service
13. Logement des configurateurs

* ON = activé
OFF = désactivé
Activer la fonction avec le dispositif non alimenté

1. Lautsprecher
2. Klemmen zum Anschluss an BUS MH (MyHOME) - (zukünftige Anwendung)
3. Klemmen (5M - 1) zum Anschluss an ein zusätzliches Lätwerk. Der Anschluss muss Punkt zu Punkt an den Klemmen der zusätzlichen Lätwerke erfolgen
4. Klemmen zum Anschluss an eine externe Etagenruftaste
5. Mikroschalter für die Freigabe einer zusätzlichen Versorgung *
6. Mikroschalter für die Funktion „Sicheres Schloss“ *
7. Mikroschalter für die Funktion „Master“ *
8. Mikroschalter am Ende der Strecke *
9. LAN-Verbinder
Zum Anschluss mit dem RJ45 Kabel das Zubehör 344844 verwenden (nicht mitgeliefert)
10. Klemmen zum Anschluss an BUS AV (Audio Video)
11. Klemmen (2 - 1) für eine zusätzliche Stromversorgung
12. USB-Schnittstelle (Service)
13. Sitz der Konfiguratoren

* ON = aktiviert
OFF = deaktiviert
Die Funktion mit stromloser Vorrichtung aktivieren

1. Altoparlante
2. Bornes para la conexión al BUS MH (MyHOME) - (aplicación futura)
3. Bornes (5M - 1) para la conexión de un timbre adicional. Se ha de efectuar la conexión punto - punto en los bornes de los timbres adicionales
4. Bornes para la conexión de un pulsador externo de llamada a la planta
5. Microinterruptor para habilitación de la alimentación adicional *
6. Microinterruptor función «Cerradura segura» *
7. Microinterruptor función «Master» *
8. Microinterruptor final de tramo *
9. Conector LAN
Para la conexión mediante el cable RJ45, utilizar el accesorio 344844 (no incluido en la dotación)
10. Bornes para la conexión al BUS AV (audio video)
11. Bornes (2 - 1) para alimentación adicional
12. Interfaz USB de servicio
13. Alojamiento de los configuradores

* ON = habilitado
OFF = deshabilitado
Activar la función con dispositivo no alimentado

1. Luidspreker
2. Aansluitklemmen voor de verbinding met de BUS MH (MyHOME) - (later gebruik)
3. Aansluitklemmen (5M - 1) voor de verbinding van een extra beltoon.
Verricht een punt - punt verbinding op de aansluitklemmen van de extra beltonen
4. Aansluitklemmen 5M-1 voor de verbinding van een externe knop op de verdieping
5. Microschakelaar voor de activering van de extra voeding *
6. Microschakelaar functie "Veilig slot" *
7. Microschakelaar functie "Master" *
8. Microschakelaar voor de afsluiting van het traject *
9. LAN-connector
Gebruik het accessoire 344844 (niet geleverd) voor de verbinding met RJ45-kabel
10. Aansluitklemmen voor de verbinding met de BUS AV (geluid / beeld)
11. Aansluitklemmen (2 - 1) voor extra voeding
12. USB-aansluiting voor service
13. Plaats van de configuratoren

* ON = ingeschakeld
OFF = uitgeschakeld
Activeer de functie wanneer het apparaat niet wordt gevoed

1. Głośnik
2. Zacziski do podłączenia do magistrali MH (MyHOME) - (przyszłe zastosowanie)
3. Zacziski (5M - 1) do podłączenia dodatkowego dzwonka.
Połączenie należy wykonać punkt-punkt na zaciskach dodatkowych dzwonek
4. Zacziski 5M-1 do podłączenia zewnętrznego przycisku wywołania na piętrze
5. Mikroprzełącznik umożliwiający dodatkowe zasilanie *
6. Mikroprzełącznik funkcji „Bezpieczny zamek” *
7. Mikroprzełącznik funkcji „Master” *
8. Mikrowyłącznik zakończenia odcinka *
9. Złącze LAN
Do połączenia za pomocą kabla RJ45 użyj akcesorium 344844 (brak w zestawie)
10. Zacziski do podłączenia do magistrali AV (audio/video)
11. Zacziski (2 - 1) do zasilacza pomocniczego
12. Interfejs serwisowy USB
13. Gniazdo konfiguratorów

* ON = włączone
OFF = wyłączone
Uaktywnić funkcję, gdy urządzenie nie jest zasilane

1. Altifalante
2. Bornes para a conexão ao BUS MH (MyHOME) (aplicação futura)
3. Bornes (5M - 1) para a conexão de uma campanha adicional.
É necessário realizar uma conexão ponto-a-ponto nos bornes das campanhas adicionais
4. Bornes 5M-1 para a conexão de um botão externo de chamada ao piso
5. Micro-interruptor para ativação de alimentador adicional *
6. Microinterruptor função "Fechadura segura" *
7. Microinterruptor função "Master" *
8. Micro-interruptor de terminação do segmento *
9. Conector LAN
Para conexão através do cabo RJ45 utilizar acessório 344844 (não fornecido juntamente)
10. Bornes para a conexão ao BUS AV (áudio vídeo)
11. Bornes (2 - 1) para alimentação adicional
12. Interface USB de serviço
13. Sede dos configuradores

* ON = ativado
OFF = desativado
Ativar a função com dispositivo não alimentado

1. Zesilovač zvuku
2. Svorky pro připojení k BUS MH (MyHOME) - (budoucí aplikace)
3. Svorky (5M - 1) pro připojení doplňkového vyzváněcího tónu.
Připojení musí být provedeno bodově na svorkách doplňkových vyzváněcích tónů
4. Svorky 5M-1 pro připojení vnějšího tlačítka volání do patra
5. Mikrospínač pro aktivaci doplňkového napájení *
6. Mikrospínač funkce „Bezpečný zámek” *
7. Mikrospínač funkce „Master” *
8. Mikrospínač pro ukončení úseku *
9. Konektor LAN
Pro připojení pomocí kabelu RJ45 použijte příslušenství 344844 (není součástí vybavení)
10. Svorky pro připojení k BUS AV (audio/video)
11. Svorky (2 - 1) pro doplňkové napájení
12. Služební rozhraní USB
13. Uložení konfiguračtorů

* ON = aktivováno
OFF = deaktivováno
Aktivujte tuto funkci se zařízením bez napájení

1. Ηχείο
2. Τερματικά για τη σύνδεση με το BUS MH (MyHOME) - (μελλοντική εφαρμογή)
3. Τερματικά (5M - 1) για τη σύνδεση ενός επιπρόσθετου ήχου.
Η σύνδεση θα πρέπει να πραγματοποιείται - σημείο προς σημείο στα τερματικά των πρόσθετων ήχων
4. Τερματικά 5M-1 για τη σύνδεση ενός εξωτερικού πλήκτρου κλήσης στον όροφο
5. Μικροδιακόπτης για ενεργοποίηση πρόσθετης παροχής ρεύματος *
6. Μικροδιακόπτης λειτουργίας "Ασφαλής κλειδαριά" *
7. Μικροδιακόπτης λειτουργίας "Master" *
8. Μικροδιακόπτης τερματισμού περιοχής *
9. Συνδέτης LAN
Για συνδέσεις μέσω καλωδίου RJ45 χρησιμοποιήστε το παρεκκείμενο 344844 (εκτός εξοπλισμού)
10. Τερματικά για τη σύνδεση με το BUS AV (ήχου/βίντεο)
11. Τερματικά (2-1) για πρόσθετη ισχύ
12. Διεπαφή λειτουργίας USB
13. Έδση διαμορφωτών

* ON = ενεργοποιημένο
OFF = απενεργοποιημένο
Ενεργοποιήστε την λειτουργία με το σύστημα σε τροφοδοσία

1. مكبر الصوت.
 2. أطراف للتوصيل بنافل (BUS MH (MyHOME) تطبيق) مستقبلية.
 3. الأطراف (5M - 1) للتوصيل بجرس إضافي.
يجب أن يتم التوصيل نقطة - نقطة بأطراف الأجراس الإضافية.
 4. الأطراف 5M-1 الخاصة بتوصيل زر خارجي للمكالمة للدور.
 5. مفتاح دقيق لتمكين الإمداد الإضافي *
 6. مفتاح دقيق بوظيفة "القفل الآمن" *
 7. مفتاح دقيق بوظيفة "رئيسية" *
 8. مفتاح دقيق لإنهاء المقطع *
 9. موصل النافل "LAN"
 10. للتوصيل عبر كابل RJ45. استخدم الملحق 344844 (غير مرفق)
 11. أطراف للتوصيل بناقل (BUS AV) (الصوت والفيديو) الطرفان (1 - 2) للتغذية الإضافية.
 12. واجهة خدمة يو اس بي
 13. موضع عناصر الإعداد.
- * ON = ممكّن
* OFF = معطل
تنشيط وظيفة مع عدم تشغيل الجهاز

• Configurazione • Configuration • Configuración • Configuração • Konfiguracja • الإعداد

• Configuration • Konfiguration • Configuratie • Διαμόρφωση • Konfigurace

- Per la configurazione ed installazione del dispositivo e qualsiasi altra informazione fare riferimento alla documentazione scaricabile dai siti:
- For device configuration and installation and for any other information, refer to the documentation that can be downloaded from the websites:
- Pour la configuration et l'installation du dispositif et pour toute autre information, faire référence à la documentation téléchargeable en se rendant sur les sites.
- Für die Konfiguration und Installation des Geräts und alle anderen Informationen siehe die von den Websites heruntergeladene Dokumentation:
- Para la configuración e instalación del dispositivo y para cualquier otra información, consultar la documentación que puede descargarse en los sitios:
- Raadpleeg de documentatie die van de websites gedownload kan worden voor de configuratie en installatie van het apparaat:
- Para a configuração e a instalação do dispositivo e qualquer outra informação consultar a documentação que pode ser descarregada dos sites:
- Για την διαμόρφωση και την εγκατάσταση του συστήματος και οποιαδήποτε άλλη πληροφορία ανατρέξτε στα έγγραφα που μπορείτε να κατεβάσετε από την ιστοσελίδα:
- W celu konfiguracji i instalacji urządzenia oraz wszelkich innych informacji należy zapoznać się z dokumentacją, którą można pobrać ze strony:
- Pro konfiguraci a instalaci zařízení a jakoukoliv jinou informaci se řiďte dokumentací, kterou lze stáhnout z webových stránek:

• لتهيئة وتركيب الجهاز ولأي معلومات أخرى. يُرجى الرجوع إلى الوثائق التي يمكن تنزيلها من الموقع الإلكتروني:



www.homesystems-legrandgroup.com

• Questo dispositivo include il software Open Source. Per informazioni su licenze e software, collega il tuo PC Windows/Linux al dispositivo tramite la porta mini-USB.

• This device includes the Open Source software. For license and software information, connect your Windows/Linux PC to the device through the mini-USB port.

• Ce dispositif inclut le logiciel Open Source. Pour avoir des informations sur les licences et sur les logiciels, il est nécessaire de connecter le PC Windows/Linux au dispositif à l'aide du port mini-USB.

• Dieses Gerät enthält die Open-Source-Software. Für Lizenz- und Softwareinformationen schließen Sie Ihren Windows/Linux-PC über den Mini-USB-Anschluss an das Gerät an.

• Este dispositivo incluye el software Open Source. Para información acerca de las licencias y de los software, conecte el PC Windows/Linux al dispositivo mediante el puerto mini-USB.

• Dit apparaat bevat Open Source-software. Verbind uw apparaat via de mini-USB-aansluiting met uw PC Windows/Linux voor informatie over licenties en software.

• Este dispositivo inclui o software Open Source. Para obter informações sobre as licenças e sobre os software, conectar o PC Windows/Linux ao dispositivo por meio da porta mini-USB.

• Αυτή η συσκευή συμπεριλαμβάνει το λογισμικό Open Source. Για πληροφορίες σχετικά με άδειες και λογισμικό, συνδέστε το PC Windows/Linux στο σύστημα μέσω της θύρας mini-USB.

• To urządzenie zawiera oprogramowanie Open Source. Aby uzyskać informacje na temat licencji i oprogramowania, podłącz komputer z systemem Windows/Linux do urządzenia za pomocą portu mini-USB.

• toto zařízení obsahuje software Open Source. Pro získání informací o licencích a softwaru připojte počítač se systémem Windows/Linux k zařízení prostřednictvím mini portu-USB.



help.btcino.com/classe300E0S

• ملاحظة: يشتمل هذا الجهاز على برنامج مفتوح المصدر. للحصول على معلومات التراخيص والبرامج. قم بتوصيل الكمبيوتر الشخصي الذي يعمل بنظام Windows أو Linux بالجهاز عبر منفذ mini-USB.

| • Dati tecnici • • Technical data | • Données techniques • • Technische Daten | • Datos técnicos • • Technische specificaties | • Dados técnicos • • Τεχνικά δεδομένα | • Dane techniczne • • Technické údaje | • البيانات الفنية • |
|--|--|---|---|--|---|
| Temperatura esercizio | 5 - 40 °C | 5 - 40 °C | Operating temperature | 5 - 40 °C | 5 - 40 °C |
| Tensione alimentazione da BUS-AV | 21 - 27 V | 21 - 27 V | Power supply voltage from BUS-AV | 21 - 27 V | 21 - 27 V |
| Tensione alimentazione supplementare da 1-2 | 27 V | 27 V | Additional power supply from 1-2 | 27 V | 27 V |
| Absorbimento massimo da BUS-AV in stand-by | 215 mA | 215 mA | Maximum BUS-AV absorption in stand by | 215 mA | 215 mA |
| Absorbimento massimo da BUS-AV in funzionamento | 580 mA | 580 mA | Maximum BUS-AV absorption in operation | 580 mA | 580 mA |
| Absorbimento massimo da 1-2 in stand-by | 150 mA | 150 mA | Maximum absorption from 1-2 in stand by | 150 mA | 150 mA |
| Absorbimento massimo da 1-2 in funzionamento | 300 mA | 300 mA | Maximum absorption from 1-2 in operation | 300 mA | 300 mA |
| Absorbimento da BUS-AV in stand-by quando alimentato da morsetto 1-2 | 6 mA | 6 mA | BUS-AV absorption in stand by when powered by clamp 1-2 | 6 mA | 6 mA |
| Absorbimento da BUS-AV massimo quando alimentato da morsetto 1-2 | 22 mA | 22 mA | Maximum BUS-AV absorption when powered by clamp 1-2 | 22 mA | 22 mA |
| Sezione massima dei cavi per ogni morsetto | 2 x 1 mm ² | 2 x 1 mm ² | Maximum cable section for each clamp | 2 x 1 mm ² | 2 x 1 mm ² |
| Distanza massima per utilizzo Alexa | 5 m in condizione audioambientale ottimale | 5 m in conditione audioambientale ottimale | Maximum distance to be able to use Alexa | 5 m in optimum ambient audio condition | 5 m in optimum ambient audio condition |
| Velocità di download minima | 0,51 Mbps | 0,51 Mbps | Minimum download speed | 0,51 Mbps | 0,51 Mbps |
| Dimensione file di aggiornamento firmware | fino a 500 Mb | fino a 500 Mb | Size of the firmware update file | up to 500 Mb | up to 500 Mb |
| App Home + Security | Dispositivi Sistemi operativi minimi | Smartphone e Tablet Android: from 5.0 - IOS: from 13.0 | Home + Security App | Devices Minimum operating systems | Smartphone e Tablet Android: from 5.0 - IOS: from 13.0 |
| Dispositivo wireless conforme allo standard 802.11 b/g/n; frequenza 2.4 - 2.4835GHz; Potenza di trasmissione < 20 dBm. Protocollo sicurezza: WEP/WPA/WPA2. | | | Wireless device in compliance with 802.11b/g/n standard, frequency 2.4 - 2.4835 GHz; Transmission power < 20 dBm. WEP/WPA/WPA2 safety protocol. | | |

| | | | |
|---|---|--|--|
| Température de service | 5 – 40 °C | Betriebstemperatur | 5 – 40 °C |
| Tension alimentation de BUS-AV | 21 – 27 V | Versorgungsspannung über BUS-AV | 21 – 27 V |
| Tension alimentation supplémentaire de 1-2 | 27 V | Zusätzliche Versorgungsspannung über 1-2 | 27 V |
| Absorption max. de BUS-AV en stand-by | 215 mA | Maximale Stromaufnahme von BUS-AV im Standby | 215 mA |
| Absorption max. de BUS-AV en fonctionnement | 580 mA | Maximale Stromaufnahme von BUS-AV in Betrieb | 580 mA |
| Absorption max. de 1-2 en stand-by | 150 mA | Maximale Stromaufnahme von 1-2 im Standby | 150 mA |
| Absorption max. de 1-2 en fonctionnement | 300 mA | Maximale Stromaufnahme von 1-2 in Betrieb | 300 mA |
| Absorption de BUS-AV en stand-by lorsqu'il est alimenté par la borne 1-2 | 6 mA | Stromaufnahme über BUS-AV im Standby wenn durch Klemme 1-2 versorgt | 6 mA |
| Absorption max. de BUS-AV lorsqu'il est alimenté par la borne 1-2 | 22 mA | Maximale Stromaufnahme über BUS-AV wenn durch Klemme 1-2 versorgt | 22 mA |
| Section maximum des câbles pour chaque borne | 2 x 1 mm ² | Maximaler Kabelschnitt pro Klemme | 2 x 1 mm ² |
| Distance maximale pour l'utilisation d'Alexa | 5 m en conditions audio ambiantes optimales | Maximaler Abstand zur Verwendung von Alexa | 5 m bei optimalen Umgebungsbedingungen |
| Vitesse de téléchargement minimale | 0,51 Mbps | Mindeste Download-Geschwindigkeit | 0,51 Mbps |
| Taille du fichier de mise à jour du micrologiciel (firmware). | jusqu'à 500 Mb | Größe der Firmware-Aktualisierungsdatei | bis zu 500 Mb |
| Appli Home + Security | Dispositifs Systèmes d'exploitation minimum | Geräte Betriebssystem Mindestanforderung | Smartphone und Tablet Android: 5.0 – IOS: 13.0 |
| Dispositif sans fil conforme au standard 802.11 b/g/n, fréquence 2.4 – 2.4835 GHz; Puissance de transmission < 20 dBm. Protocole de sécurité WEP/WPA/WPA2. | | | |
| Temperatura de servicio | 5 – 40 °C | Bedrijftemperatuur | 5 – 40 °C |
| Tensión de alimentación desde el BUS-AV | 21 – 27 V | Voedingsspanning met BUS-AV | 21 – 27 V |
| Tensión de alimentación adicional desde 1-2 | 27 V | Extra voedingsspanning van 1-2 | 27 V |
| Consumo máximo en BUS-AV en stand-by | 215 mA | Maximale stroomopname door BUS-AV in stand-by | 215 mA |
| Consumo máximo en BUS-AV en funcionamiento | 580 mA | Maximale stroomopname door BUS-AV bij werking | 580 mA |
| Consumo máximo en 1-2 en stand-by | 150 mA | Maximale stroomopname door 1-2 in stand-by | 150 mA |
| Consumo máximo en 1-2 en funcionamiento | 300 mA | Maximale stroomopname door 1-2 bij werking | 300 mA |
| Consumo máximo en BUS-AV en stand-by alimentado en borne 1-2 | 6 mA | Stroomopname door BUS-AV gevoed door aansluitklem 1-2 | 6 mA |
| Consumo en BUS-AV máximo alimentado en borne 1- 2 | 22 mA | Maximale stroomopname door BUS-AV gevoed door aansluitklem 1-2 | 22 mA |
| Máxima sección de los cables para cada borne | 2 x 1 mm ² | Maximumdoorsnede van de kabels voor elke aansluitklem | 2 x 1 mm ² |
| Distancia máxima para utilización de Alexa | 5 m en condiciones audio ambientales óptimas | Maximumafstand voor gebruik van Alexa | 5 mm onder optimale audio-omgevingsomstandigheden |
| Velocidad de descarga mínima | 0,51 Mbps | Minimale downloadsnelheid: | 0,51 Mbps |
| Dimensiones del archivo de actualización del firmware | hasta 500 Mb | Bestandsgrootte voor firmware-update | tot 500 Mb |
| App Home + Security | Dispositivos Sistemas operativos mínimos | Apparaten Minimale besturingssystemen | Smartphone en Tablet Android: vanaf 5.0 – IOS: vanaf 13.0 |
| Dispositivo inalámbrico en cumplimiento de la norma 802.11 b/g/n; frecuencia 2.4 – 2.4835 GHz, potencia de Transmisión < 20 dBm. Protocolo de seguridad WEP/WPA/WPA2. | | | |
| Temperatura de exercício | 5 – 40 °C | Θερμοκρασία λειτουργίας | 5 – 40 °C |
| Tensão de alimentação a partir de BUS-AV | 21 – 27 V | Τάση τροφοδοσίας από BUS-AV | 21 – 27 V |
| Tensão de alimentação adicional a partir de 1-2 | 27 V | Τάση τροφοδοσίας επιρόσθετη από 1-2 | 27 V |
| Consumo máximo a partir de BUS-AV em modo stand by | 215 mA | Μέγιστη απορρόφηση από BUS-AV σε Stand by | 215 mA |
| Consumo máximo a partir de BUS-AV em funcionamento | 580 mA | Μέγιστη απορρόφηση από BUS-AV σε λειτουργία | 580 mA |
| Consumo máximo a partir de 1-2 em modo stand by | 150 mA | Μέγιστη απορρόφηση από 1-2 σε Stand by | 150 mA |
| Consumo máximo a partir de 1-2 em funcionamento | 300 mA | Μέγιστη απορρόφηση από 1-2 σε λειτουργία | 300 mA |
| Consumo por BUS-AV em modo stand by quando alimentado por borne 1-2 | 6 mA | Μέγιστη απορρόφηση από BUS-AV σε Stand by όταν τροφοδοτείται από ακροδέκτη 1-2 | 6 mA |
| Consumo por BUS-AV máximo quando alimentador por borne 1-2 | 22 mA | Μέγιστη απορρόφηση από BUS-AV από ακροδέκτη 1-2 | 22 mA |
| Seção dos cabos máxima para cada borne | 2 x 1 mm ² | Μέγιστη διατομή των καλωδίων για κάθε θερματικό | 2 x 1 mm ² |
| Distância máxima para utilização Alexa | 5 m em condição de áudio ambiental ideal | Μέγιστη απόσταση για την χρήση της Alexa | 5 m σε άριστες συνθήκες αυτοπεριβάλλοντος |
| Velocidade de descarregamento mínima | 0,51 Mbps | Ελάχιστη ταχύτητα download | 0,51 Mbps |
| Tamanho do ficheiro de atualização do firmware | até 500 Mb | Μέγεθος file ενημέρωσης firmware | Μέχρι 500 Mb |
| App Home + Security | Dispositivos Sistemas operativos mínimos | App Home + Security | Συσκευές Ελάχιστα λειτουργικά συστήματα |
| Dispositivo sem fios de acordo com o padrão 802.11 b/g/n, frequência 2.4 – 2.4835 GHz; Potência de transmissão < 20 dBm. Protocolo de segurança WEP/WPA/WPA2. | | | |
| Temperatura robocza | 5 – 40 °C | Provozní teplota | 5 – 40 °C |
| Napięcie zasilania z magistrali AV | 21 – 27 V | Napájecí napětí z BUS AV | 21 – 27 V |
| Dodatkové napiecie zasilania z 1-2 | 27 V | Doplňkové napájecí napětí z 1-2 | 27 V |
| Maksymalny pobór mocy z magistrali AV w trybie czuwania | 215 mA | Maximální absorpce z BUS-AV ve stand-by | 215 mA |
| Maksymalny pobór mocy z działającej magistrali AV | 580 mA | Maximální absorpce z BUS-AV za provozu | 580 mA |
| Maksymalny pobór mocy z 1-2 w trybie czuwania | 150 mA | Maximální absorpce z 1-2 ve stand-by | 150 mA |
| Maksymalny pobór mocy z 1-2 podczas pracy | 300 mA | Maximální absorpce z 1-2 za provozu | 300 mA |
| Pobór mocy z magistrali AV w trybie czuwania przy zasilaniu z zacisku 1-2 | 6 mA | Absorpce z BUS-AV ve stand-by, když je napájen ze svorky 1-2 | 6 mA |
| Maksymalny pobór z magistrali AV przy zasilaniu z zacisku 1-2 | 22 mA | Maximální absorpce z BUS-AV, když je napájen ze svorky 1-2 | 22 mA |
| Maksymalny przekrój kabla dla każdego zacisku | 2 x 1 mm ² | Maximální průřez kabelů pro každou svorku | 2 x 1 mm ² |
| Maksymalna odległość dla użytku Alexy | 5 m w optymalnych warunkach akustyczno-środowiskowych | Maximální vzdálenost pro použití Alexy | 5 m v optimálních zvukově environmentálních podmínkách |
| Minimalna prędkość pobierania | 0,51 Mb/s | Minimální rychlost stahování | 0,51 Mbps |
| Rozmiar pliku aktualizacji oprogramowania układowego | do 500 Mb | Velikost souboru pro aktualizaci firmwaru | do 500 Mb |
| Aplikacja Home + Security | Urządzenia Minimalne systemy operacyjne | App Home + Security | Zařízení Minimální operační systémy |
| Urządzenie bezprzewodowe zgodne ze standardem 802.11 b/g/n; częstotliwość 2,4 - 2,4835GHz; Moc transmisji <20 dBm. Protokół bezpieczeństwa: WEP / WPA / WPA2. | | | |
| 40 - 5 درجة مئوية | 5 - 40 °C | درجة حرارة التشغيل | 5 - 40 °C |
| 21 - 27 فولت | 21 - 27 V | جهد التغذية من BUS-AV | 21 - 27 V |
| 27 فولت | 27 V | جهد التغذية الإضافية من 1-2 | 27 V |
| 215 مللي أمبير | 215 mA | أقصى استهلاك من BUS-AV في وضع الاستعداد | 215 mA |
| 580 مللي أمبير | 580 mA | أقصى استهلاك من BUS-AV أثناء التشغيل | 580 mA |
| 150 مللي أمبير | 150 mA | أقصى استهلاك من 1-2 في وضع الاستعداد | 150 mA |
| 300 مللي أمبير | 300 mA | أقصى استهلاك من 1-2 أثناء التشغيل | 300 mA |
| 6 مللي أمبير | 6 mA | استهلاك BUS-AV في وضع الاستعداد عند إمداده بالطاقة بواسطة المشبك الطرفي 1-2 | 6 mA |
| 22 مللي أمبير | 22 mA | أقصى استهلاك BUS-AV عند إمداده بالطاقة بواسطة المشبك الطرفي 1-2 | 22 mA |
| 2 x 1 مم ² | 2 x 1 mm ² | أقصى مقطع للكابلات لكل طرف | 2 x 1 mm ² |
| 5 متر في حالة الصوت البيئي الأمثل | 5 m | أقصى مسافة لاستخدام أليكسا "Alexa" | 5 m |
| 0,51 ميجابت في الثانية | 0,51 Mbps | سرعة التنزيل الدنيا | 0,51 Mbps |
| حتى 500 ميجا بايت | 500 Mb | حجم ملف تحديث البرامج الثابتة | حتى 500 Mb |
| هواتف ذكية وحاسوبات لوحية | Smartfon i tablet | الأجهزة | Smartphone a Tablet |
| Android: من 5.0 - IOS: من 13.0 | Android: 5.0 - IOS: 13.0 | التحديث HOME + security | Android: od 5.0 – IOS: od 13.0 |
| جهاز لاسلكي متوافق مع المعيار 802.11 b/g/n. التردد 2.4 - 2.4835 GHz. قدرة الإرسال <20 ديسيبل مللي وات. بروتوكول الأمان WPA2/WPA/WEP | | | |

Avvertenze e diritti del consumatore



Leggere attentamente prima dell'uso e conservare per un riferimento futuro.

Divieto di toccare le unità con le mani bagnate.
Divieto di utilizzo di pulitori liquidi o aerosol.
Divieto di occludere le aperture di ventilazione.
Divieto di modificare i dispositivi.



Divieto di rimuovere parti di protezione dai dispositivi.
Divieto di esporre l'unità a stillycio o a spruzzi d'acqua.
Divieto di installare le unità in prossimità di fonti di calore / freddo o punti di emissione di aria calda/fredda.
Divieto di installare le unità in prossimità di gas nocivi e polveri.
Divieto di fissaggio delle unità su superfici non adatte.



Rischio caduta dei dispositivi a causa di cedimento della superficie su cui sono installati o installazione inappropriata.
Togliere l'alimentazione prima di ogni intervento sull'impianto.

Attenzione: le operazioni di installazione, configurazione, messa in servizio e manutenzione devono essere effettuate esclusivamente da personale qualificato.



Assicurarsi che l'installazione a parete sia effettuata correttamente come da istruzioni installative.
Assicurarsi che l'installazione dell'unità sia conforme alle normative vigenti.
Collegare i cavi di alimentazione secondo le indicazioni.
Per eventuali espansioni di impianto utilizzare solo gli articoli indicati nelle specifiche tecniche

Avvertissements et droits du consommateur



Lire attentivement avant toute utilisation et installation de nos produits et conserver pour toute consultation en cas de besoin.

Interdiction de toucher les unités avec les mains mouillées.
Interdiction d'utiliser des produits de nettoyage liquides ou des aérosols.
Interdiction de boucher les ouvertures de ventilation.
Interdiction de modifier les dispositifs.



Interdiction de retirer les parties de protection des dispositifs.
Interdiction d'exposer l'unité à des suintements ou à des éclaboussures.
Interdiction d'installer les unités à proximité de sources de chaleur/froid ou de points d'émission d'air chaud/froid.
Interdiction d'installer les unités à proximité de sources de chaleur/froid.
Interdiction d'installer les unités à proximité de gaz nocifs et de poussières.
Interdiction de fixer les unités sur des surfaces non appropriées.



Risque de chute des dispositifs en cas de rupture de la surface sur laquelle ils sont installés ou mauvaise installation.
Couper l'alimentation avant toute intervention sur l'installation.



Attention : les opérations d'installation, de configuration, de mise en service et d'entretien doivent être confiées à un personnel qualifié.
S'assurer que l'installation murale est correctement effectuée conformément aux instructions d'installation.
S'assurer que l'installation de l'unité est conforme aux normes en vigueur.
Brancher les câbles d'alimentation dans le respect des indications fournies.
Pour les éventuelles extensions de l'installation, utiliser uniquement les articles indiqués dans les caractéristiques techniques.

Advertencias y derechos del consumidor



Lea detenidamente antes del uso y conserve la documentación para consultas futuras.

Se prohíbe tocar las unidades con las manos mojadas.
Se prohíbe el uso de limpiadores líquidos o aerosoles.
Se prohíbe tapar las aperturas de ventilación.
Se prohíbe modificar los dispositivos.



Se prohíbe desmontar las partes de protección de los dispositivos.
Se prohíbe exponer la unidad a goteos o a chorros de agua.
Se prohíbe instalar las unidades cerca de fuentes de calor /frío o de puntos de emisión de aire caliente/frío.
Se prohíbe instalar las unidades cerca de fuentes de calor /frío.
Se prohíbe instalar las unidades cerca de gases nocivos y polvo.
Se prohíbe fijar las unidades en superficies no aptas.



Riesgo de caída de los dispositivos por hundimiento de la superficie de montaje o instalación inadecuada.
Corte la alimentación antes de intervenir en el sistema.



Atención: Las operaciones de instalación, configuración, puesta en servicio y mantenimiento han de ser efectuadas exclusivamente por personal cualificado.
Asegúrese de que la instalación se haya efectuado correctamente según las instrucciones de instalación.
Asegúrese de que la instalación de la unidad cumpla las normativas vigentes.
Conecte los cables de alimentación según las indicaciones.
Para posibles expansiones del sistema, use solamente los artículos indicados en las especificaciones técnicas.

Warnings and consumer rights



Read carefully before use and keep for future reference.

Touching the units with wet hands is forbidden.
Using liquid cleaners or aerosols is forbidden.
Blocking the ventilation openings is forbidden.
Modifying the devices is forbidden.



Removing protective parts from the devices is forbidden.
Exposing the unit to water drops or splashes is forbidden.
Installing the units near heat/cold sources or hot/cold air emission points is forbidden.
Installing the units near heat/cold sources is forbidden.
Installing the units near harmful gases and powders is forbidden.
Fastening the units on unsuitable surfaces is forbidden.



Risk of devices falling because the surface on which they are installed collapses or inappropriate installation.
Switch the power supply OFF before any work on the system.

Caution: Installation, configuration, starting-up and maintenance must be performed exclusively by qualified personnel.



Check that the wall installation has been carried out correctly according to the installation instructions.
Check that the unit installation complies with the standards in force.
Connect the power supply wires as indicated.
Use only the items indicated in the technical specifications for any system expansions.

Hinweise und Rechte der Verbraucher



Vor Gebrauch, die Hinweise aufmerksam durchlesen und sorgfältig aufbewahren, um sie auch in Zukunft nachschlagen zu können.

Verbot, die Einheiten mit nassen Händen zu berühren.
Verbot, Flüssigreiniger oder Aerosol zu benutzen.
Verbot, die Belüftungsslitze abzudecken.
Verbot, die Vorrichtungen zu ändern.



Verbot, die Schutzbleche von den Vorrichtungen abzunehmen.
Setzen Sie das Gerät keinem Tropf- oder Spritzwasser aus.
Die Einheit muss fern von Wärmequellen oder Warm- und Kaltluftemissionen installiert werden.
Die Einheit muss fern von Wärme-/Kältequellen installiert werden.
Verbot, die Einheit in der Nähe von giftigem Gas und Staub zu installieren.
Verbot, die Einheit an ungeeignete Flächen zu befestigen.



Risiko des Herabfallens der Vorrichtungen durch Nachlassen der Auflagefläche oder wegen falscher Installation.
Die Stromversorgung abtrennen, bevor an der Anlage gearbeitet wird.



Achtung: die Installation, Konfiguration, Inbetriebnahme und Wartung dürfen nur von qualifizierten Fachleuten vorgenommen werden.
Vergewissern Sie sich, dass die Wandmontage gemäß der Montageanleitung korrekt ausgeführt wird.
Vergewissern Sie sich, dass die Installation des Geräts mit den geltenden Vorschriften übereinstimmt.
Die Stromkabel gemäß Anweisungen anschließen.
Bei eventuellen Anlagenerweiterungen ausschließlich die Artikel verwenden, die in den technischen Spezifikationen angegeben sind.

Waarschuwingen en rechten van de consument



Vóór het gebruik doorlezen en voor naslag bewaren.

Het is verboden het apparaat met natte handen aan te raken.
Het is verboden vloeibare reinigers of verstuivers te gebruiken.
Het is verboden de ventilatie-openingen af te sluiten.
Het is verboden het apparaat te wijzigen.



Het is verboden om beschermende onderdelen van het apparaat te verwijderen.
Het is verboden om de unit bloot te stellen aan druppelend of spattend water.
Het is verboden om de units te installeren in de buurt van koude-/warmtebronnen of afgiftepunten van koude/warme lucht.
Het is verboden om de units te installeren in de buurt van koude-/warmtebronnen.
Het is verboden de apparaten te installeren in de buurt van schadelijke gassen en stof.
Het is verboden de units te bevestigen aan ongeschikte oppervlakken.



Gevaar voor vallen van de apparaten als het oppervlak waarop ze geïnstalleerd zijn instort of wegens een verkeerde installatie.
Verwijder de spanning alvorens werkzaamheden aan de installatie te verrichten.



Opgelet: laat de installatie, de configuratie, de inbedrijfstelling en het onderhoud uitsluitend verrichten door gekwalificeerd personeel.
Controleer of de installatie aan de muur correct is verricht in overeenstemming met de installatieaanwijzingen.
Controleer of de installatie aan de muur overeenstemt met de toepasselijke normen.
Sluit de voedingskabels aan volgens de aanwijzingen.
Gebruik uitsluitend de artikelen die in de technische specificaties zijn gegeven voor de eventuele uitbreiding van de installatie.

Advertências e direitos do consumidor



Ler atentamente antes do uso e guardar para qualquer futura referência.

Proibição de tocar as unidades com as mãos molhadas.
Proibição da utilização de produtos de limpeza líquidos ou aerossóis.
Proibição de obstruir as aberturas de ventilação.
Proibição de alterar os dispositivos.
Proibição de remover peças de proteção dos dispositivos.
Proibição de expor a unidade a gotejamento ou respingos de água.
Proibição de instalar as unidades em proximidade de fontes de calor / frio ou pontos de emissão de ar quente/frio.
Proibição de instalar as unidades em proximidade de fontes de calor / frio.
Proibição de instalar as unidades em proximidade de gases nocivos e pós
Proibição de fixação das unidades sobre superfícies não adequadas.



Risco de queda dos dispositivos, devido a desabamento da superfície em que estão instalados ou instalação inadequada.
Tirar a alimentação elétrica antes de qualquer intervenção sobre a instalação.



Atenção: as operações de instalação, configuração, colocação em serviço e manutenção devem ser realizadas exclusivamente por pessoal qualificado.
Certificar-se de que a instalação de parede seja realizada corretamente conforme as instruções de instalação.
Certificar-se de que a instalação da unidade esteja em conformidade com as normas vigentes.
Conectar os cabos de alimentação de acordo com as prescrições.
Face a eventuais extensões de instalações utilizar exclusivamente os artigos listados nas especificações técnicas.

Ostrzeżenia i prawa konsumenta



Przed rozpoczęciem użytkowania należy przeczytać dokładnie instrukcje i zachować ją dla przyszłych konsultacji.

Zakaz dotykania jednostek mokrymi rękoma.
Zakaz użytkowania płynnych środków czyszczących lub aerozolu.
Zakaz zatykania otworów wentylacyjnych.
Zakaz modyfikowania urządzeń.
Zakaz usuwania elementów ochronnych urządzenia.
Zakaz wystawiania urządzenia na działanie kapiącej lub przyskającej wody.
Zakaz instalowania urządzeń w pobliżu źródeł ciepła/zimna lub punktów emisji gorącego/zimnego powietrza.
Zakaz instalowania urządzeń w pobliżu źródeł ciepła/zimna
Zakaz instalacji jednostek w pobliżu szkodliwych gazów lub pyłów.
Zakaz mocowania jednostek na nieodpowiednich powierzchniach.



Ryzyko upadku urządzeń z powodu niewytrzymania powierzchni, na której zostały zainstalowane, lub z powodu nieodpowiedniej instalacji.
Przed jakąkolwiek interwencją na urządzeniu należy odciąć zasilanie.



Uwaga: instalacja, konfiguracja, uruchomienie i konserwacja muszą być wykonywane wyłącznie przez wykwalifikowany personel.
Upewnij się, że instalacja na ścianie została przeprowadzona prawidłowo, zgodnie z instrukcją instalacji.
Upewnij się, że instalacja urządzenia jest zgodna z obowiązującymi przepisami.
Podłączyć kable zasilania zgodnie z instrukcjami.
Dla ewentualnego rozbudowania linii należy używać wyłącznie artykuły wymienione w specyfikacji technicznej.

Προειδοποιήσεις και δικαιώματα των καταναλωτών



Διαβάστε προσεκτικά τις οδηγίες πριν από τη χρήση και φυλάξτε τις για μελλοντική αναφορά σας.



Μην αγγίζετε τη συσκευή με βρεγμένα χέρια.
Απαγόρευση της χρήσης των υγρών καθαριστικών ή σπρέι.
Μη φράζετε τις σπές εξερισμού.
Απαγόρευση των τροποποιήσεων των συσκευών.
Απαγορεύεται να αφαιρέσετε τα προστατευτικά τμήματα από τις συσκευές.
Δεν πρέπει να εκτίθεται σε στάζιμο ή πτώση νερού.
Απαγόρευση της εγκατάστασης των μονάδων κοντά σε πηγές θερμότητας / κλιματισμού ή σημείων εκπομπής ζεστού/ψυχρού αέρα.
Απαγόρευση της εγκατάστασης των μονάδων κοντά σε πηγές θερμότητας/ψύχους.
Απαγόρευση της εγκατάστασης κοντά σε επιβλαβή αέρια και σκόνη.
Απαγόρευση σύνδεση μεταξύ των μονάδων σε μη κατάλληλες επιφάνειες.



Κίνδυνος πτώσης των συσκευών λόγω δυναμικής υποχώρησης της επιφάνειας στην οποία έχουν εγκατασταθεί ή λόγω ακατάλληλης εγκατάστασης.
Διακοπή ρεύματος πριν από οποιαδήποτε παρέμβαση στο σύστημα.



Προσοχή: η εγκατάσταση, διαμόρφωση, λειτουργία και συντήρηση πρέπει να εκτελείται αποκλειστικά από εξειδικευμένο προσωπικό.
Βεβαιωθείτε ότι η επιτοίχια εγκατάσταση έχει γίνει σωστά σύμφωνα με τις οδηγίες εγκατάστασης.
Βεβαιωθείτε ότι η εγκατάσταση της μονάδας είναι συμβατή με τους κανονισμούς σε ισχύ.
Συνδέστε τα καλώδια τροφοδοσίας, κατά τις υποδείξεις.
Για τυχόν επεκτάσεις εγκαταστάσεων χρησιμοποιήστε μόνο τα αντικείμενα που περιλαμβάνονται στις τεχνικές προδιαγραφές.

Upozornění a práva spotřebitelů



Před použitím si přečtěte pozorně a uchovejte pro budoucí použití.



Je zakázáno se dotýkat jednotek s vlhkými rukama.
Je zakázáno používat kapalné čističe prostředky nebo aerosol.
Je zakázáno blokovat větrací otvory.
Je zakázáno modifikovat zařízení.
Je zakázáno odstraňovat ochranné kryty ze zařízení.
Je zakázáno vystavovat jednotku kapající nebo stříkající vodě.
Je zakázáno instalovat jednotky do blízkosti zdrojů tepla/chladu nebo míst emisí horkého/studeného vzduchu.
Je zakázáno instalovat jednotky do blízkosti zdrojů tepla/chladu.
Je zakázáno instalovat jednotky do blízkosti škodlivých plynů a prachu.
Je zakázáno upevňovat jednotky na nevhodné povrchy.



Riziko pádu zařízení kvůli povolení povrchu, na němž jsou nainstalována, nebo kvůli nesprávné instalaci.
Před jakýmkoliv zásahem na zařízení odpojte napájení.



Pozor: úkony instalace, konfigurace, zprovoznění a údržby musí provádět pouze kvalifikovaný personál.
Zabezpečte, aby instalace na stěnu byla provedena správně, podle instalačního návodu.
Zabezpečte, aby instalace jednotky odpovídala platným předpisům.
Připojte napájecí kabely podle instrukcí.
Pro případná rozšíření zařízení použijte pouze součástky uvedené v technických specifikacích.

تنبيهات وحقوق المستهلك



قم بقراءتها بعناية قبل الاستخدام، والاحتفاظ بها للرجوع إليها في المستقبل.



ممنوع لمس الوحدات بأيدي مبللة.
ممنوع استخدام منظفات سائلة أو أبوسول.
ممنوع سد فتحات التهوية.
ممنوع إدخال تعديلات بالأجهزة.
ممنوع إزالة أجزاء الحماية عن الأجهزة.
ممنوع تعريض الوحدة إلى قطرات أو رذاذ المياه.
ممنوع تركيب الوحدات على مقربة من مصادر الحرارة/البرودة أو نقاط انبعاث الهواء الساخن/البارد.
ممنوع تركيب الوحدات على مقربة من مصادر الحرارة/ البرودة.
ممنوع تركيب الوحدات على مقربة من غازات ضارة وأثرية.
ممنوع تثبيت الوحدات على أسطح غير مناسبة.



خطر سقوط الأجهزة بسبب سقوط السطح الذي تم تركيبها عليه أو القيام بتركيب غير صحيح.
افصل التغذية قبل كل عملية تدخل بالمنظومة.



تنبيه: يجب أن تتم عمليات التركيب، الإعداد، التشغيل والصيانة حصرياً بواسطة موظفين مؤهلين.
تحقق من أن التركيب بالحائط قد تم بشكل صحيح وفقاً لتعليمات التركيب.
تحقق من أن تركيب الوحدة متوافق مع اللوائح السارية.
قم بتوصيل كابلات التغذية وفقاً للإرشادات.
بالنسبة لعمليات توسع المنظومة، استخدم فقط العناصر المُشار إليها في المواصفات الفنية.

- Il fabbricante, **BTicino S.p.A.**, dichiara che il tipo di apparecchiatura radio **Classe 300E05 with Netatmo art. 344842** è conforme alla direttiva 2014/53/UE. Il testo completo della dichiarazione di conformità UE è disponibile al seguente indirizzo Internet: www.bticino.it/red
- Hereby, **BTicino S.p.A.**, declares that the radio equipment type **Classe 300E05 with Netatmo item 344842** is in compliance with Directive 2014/53/EU. The full text of the EU declaration of conformity is available at the following internet address: www.bticino.it/red